

Številka javnega naročila: JN 148/2020  
Datum: 24.04.2020

## **DOKUMENTACIJA V ZVEZI Z ODDAJO JAVNEGA NAROČILA**

Predmet javnega naročila: **KOLESNI NAKLADALEC 7 t**  
Številka javnega naročila: **JN 148/2020**  
Vrsta postopka za oddajo  
javnega naročila: **Odpri postopek**

**Kazalo:**

I.	NAVODILA PONUDNIKOM ZA PRIPRAVO PONUDBE .....	3
1.	OSNOVNI PODATKI O NAROČILU .....	3
1.1.	PODATKI O NAROČNIKU IN POSTOPKU .....	3
1.2.	PREDMET JAVNEGA NAROČILA .....	3
1.3.	DOKUMENTACIJA V ZVEZI Z ODDAJO JAVNEGA NAROČILA .....	3
1.4.	PREDLOŽITEV PONUDB IN JAVNO ODPIRANJE.....	<del>34</del>
2.	NAVODILA PONUDNIKOM .....	5
2.1.	Financiranje naročila in plačilni pogoji .....	5
2.2.	Spremembe in pojasnila dokumentacije v zvezi z oddajo javnega naročila.....	5
2.3.	Zaupnost podatkov .....	5
2.4.	Oblike sodelovanja gospodarskih subjektov pri oddaji ponudbe.....	5
2.5.	Finančna zavarovanja .....	7
2.6.	Komercialni popust.....	7
2.7.	Ponudbena cena .....	7
2.8.	Predložitev ponudbe.....	8
2.9.	Odpiranje ponudb .....	8
2.10.	Pregled in presoja ponudb .....	9
2.11.	Načrt pogajanj.....	9
2.12.	Odločitev o oddaji naročila.....	9
2.13.	Pravno varstvo .....	9
2.14.	Sklenitev pogodbe .....	9
3.	POGOJI IN MERILA ZA IZBOR PONUDB .....	10
3.1.	Pogoji za priznanje sposobnosti .....	10
II.	PONUDBENA DOKUMENTACIJA .....	13
4.	VSEBINA PONUDBENE DOKUMENTACIJE.....	13
4.1.	Ponudba.....	13
4.2.	Podatki o gospodarskem subjektu .....	14
4.3.	Dokazila o izpolnjevanju pogojev za priznanje sposobnosti .....	14
4.4.	Specifikacija naročila in ponudbeni predračun.....	14
4.5.	Vzorec pogodbe .....	14
4.6.	Instrumenti zavarovanja .....	14
III.	SPECIFIKACIJA NAROČILA .....	15
IV.	OBRAZCI .....	<del>17</del> 16

## I. NAVODILA PONUDNIKOM ZA PRIPRAVO PONUDBE

### 1. OSNOVNI PODATKI O NAROČILU

#### 1.1. PODATKI O NAROČNIKU IN POSTOPKU

Naročnik:	Luka Koper, d.d. Vojkovo nabrežje 38 6501 Koper
Oznaka javnega naročila:	JN 148/2020
Premet javnega naročila:	KOLESNI NAKLADALEC 7 t
Postopek:	Odpri postopek
Podlaga (člen) po Zakonu o javnem naročanju (Ur. l. RS, št. 91/15, 14/18 v nadaljevanju ZJN-3)	40. člen

#### 1.2. PREDMET JAVNEGA NAROČILA

Vrsta	Blago
Predmet naročila:	Predmet naročila je nakup kolesnega nakladalca nosilnosti 7 ton za potrebe PC Terminal razsutih in tekočih tovorov.
Roki dobave	Najdaljši rok dobave je 6 mesecev od podpisa pogodbe.

#### 1.3. DOKUMENTACIJA V ZVEZI Z ODDAJO JAVNEGA NAROČILA

Vsa dokumentacija v zvezi z oddajo javnega naročila, je objavljena na internetnem naslovu <https://www.luka-kp.si/slo/javna-narocila>, pod številko javnega naročila JN 148/2020 »KOLESNI NAKLADALEC 7 t«, in na portalu javnih naročil. Dokumentacija je na voljo brezplačno.

Dokumentacijo v zvezi z oddajo javnega naročila sestavljajo ta dokument s prilogami:

- Priloga 1: Stroški vzdrževanja JN 148/2020 KOLESNI NAKLADALEC 7 t.

Sestavni del dokumentacije v zvezi z oddajo javnega naročila so tudi vse morebitne spremembe, dopolnitve, popravki dokumentacije ter dodatna pojasnila.

Kontaktne podatke za dodatna pojasnila	Ponudniki lahko zastavljajo vprašanja preko Portala javnih naročil <a href="http://www.enarocanje.si">www.enarocanje.si</a> pri objavi predmetnega javnega naročila. Naročnik ne bo odgovarjal na vprašanja, ki ne bodo zastavljena na zgornji način.
Rok za postavitev vprašanj	Rok za postavitev vprašanj je naveden v obvestilu EU 5 in njegovih morebitnih popravkih objavljenih na portalu javnih naročil <a href="http://www.enarocanje.si">www.enarocanje.si</a> . Naročnik bo na vprašanja odgovoril preko Portala javnih naročil <a href="http://www.enarocanje.si">www.enarocanje.si</a> pri objavi predmetnega javnega naročila.

#### 1.4. PREDLOŽITEV PONUDB IN JAVNO ODPIRANJE

**Predložitev ponudb**

Rok za prejem ponudb	Rok za oddajo ponudb je naveden v obvestilu EU 5 in njegovih morebitnih popravkih objavljenih na portalu javnih naročil <a href="http://www.enarocanje.si">www.enarocanje.si</a> .
Vložišče	Informacijski sistem e-JN na spletnem naslovu <a href="https://ejn.gov.si">https://ejn.gov.si</a> , pri objavi tega javnega naročila.
Spremembe in umik ponudb	Ponudnik lahko do roka za oddajo ponudb svojo ponudbo umakne ali spremeni. Če ponudnik v informacijskem sistemu e-JN svojo ponudbo umakne, se šteje, da ponudba ni bila oddana in je naročnik v sistemu e-JN tudi ne bo videl. Če ponudnik svojo ponudbo v informacijskem sistemu e-JN spremeni, je naročniku v tem sistemu odprta zadnja oddana ponudba.
<b>Javno odpiranje ponudb</b>	
Čas	<b>Neposredno po izteku roka za oddajo ponudb</b> oz. kot navedeno v obrazcu EU 5 in Obvestilih o dodatnih informacijah, informacijah o nedokončanem postopku ali popravku, v kolikor bodo objavljena.
Lokacija	Informacijski sistem e-JN na spletnem naslovu <a href="https://ejn.gov.si">https://ejn.gov.si</a> , pri objavi tega javnega naročila.

## 2. NAVODILA PONUDNIKOM

V navodilih ponudnikom so opredeljena pravila poslovanja naročnika in ponudnikov v postopku oddaje javnega naročila po odprtem postopku ter napotki glede priprave in predložitve ponudbe.

### 2.1. Financiranje naročila in plačilni pogoji

Javno naročilo je financirano s sredstvi Luke Koper, d.d.

### 2.2. Spremembe in pojasnila dokumentacije v zvezi z oddajo javnega naročila

Naročnik si pridržuje pravico, da dokumentacijo v zvezi z oddajo javnega naročila v času trajanja razpisa delno spremeni ali dopolni ter po potrebi podaljša rok za oddajo ponudb. Spremembe in dopolnitve so sestavni del dokumentacije v zvezi z oddajo javnega naročila.

Morebitne spremembe in pojasnila dokumentacije v zvezi z oddajo javnega naročila bodo objavljena na spletni strani naročnika (<https://www.luka-kp.si/slo/javna-narocila>) ter na portalu javnih naročil. Pojasnila in spremembe so sestavni del dokumentacije v zvezi z oddajo javnega naročila in jih je treba upoštevati pri pripravi ponudbe.

### 2.3. Zaupnost podatkov

Naročnik bo v skladu s 35. členom ZJN-3 zagotovil varovanje podatkov, ki se glede na določbe zakona, ki ureja varstvo osebnih podatkov, tajne podatke ali gospodarske družbe, štejejo za osebne ali tajne podatke ali poslovno skrivnost.

Če ponudba vsebuje podatke, ki za ponudnika pomenijo poslovno skrivnost, mora ponudnik v ponudbi to označiti oz. priložiti, skladno z Zakonom o poslovni skrivnosti, ustrezen sklep o določitvi podatkov, ki pomenijo poslovno skrivnost, iz katerega bo jasno izhajalo, kateri podatki in kje v posameznih segmentih ponudbe pomenijo poslovno skrivnost, vse upošteva določbe 35. člena ZJN-3 in druge določbe področne zakonodaje (Zakon o poslovni skrivnosti ipd).

Če ponudbo odda skupina ponudnikov, velja zahteva po predložitvi sklepa iz prejšnjega odstavka za vsakega posameznega soponudnika, v kolikor poslovno skrivnost predstavljajo podatki v ponudbi, ki se nanašajo na soponudnika.

Za osebni podatek, tajni podatek ali poslovno skrivnost se ne morejo določiti količina iz specifikacije, cena na enoto, vrednost posamezne postavke in skupna vrednost iz ponudbe.

Naročnik bo skladno 35. členom ZJN-3 v primeru vložene zahteve za vpogled v ponudbo obvestil ponudnika in ga pozval, da prisostvuje vpogledu drugih ponudnikov v svojo ponudbo zaradi varovanja svojih interesov.

### 2.4. Oblike sodelovanja gospodarskih subjektov pri oddaji ponudbe

Kot ponudnik lahko v tem postopku javnega naročanja konkurira vsaka pravna ali fizična oseba, ki je registrirana za dejavnost, ki je predmet tega naročila in ima za opravljanje te dejavnosti vsa predpisana dovoljenja za izvedbo tega javnega naročila.

Naročnik si pridružuje pravico, da zahteva dodatna (stvarna) dokazila o izpolnjevanju vseh zahtevanih pogojev.

Samostojna ponudba	Samostojna je tista ponudba, v kateri nastopa samo en gospodarski subjekt (samostojni ponudnik), ki sam izpolnjuje vse razpisane pogoje in zahteve ter sam s svojimi znanji in zagotovljenimi zmogljivostmi v celoti prevzema izvedbo naročila.
Ponudba s podizvajalci	Ponudnik lahko določen del javnega naročila odda v izvedbo podizvajalcu. V primeru izvedbe javnega naročila s podizvajalci, je potrebno v ponudbi (OBR-2) navesti VSE podizvajalce, kontaktne podatke, zakonite zastopnike in vsak del naročila, ki ga bo izvedel posamezni.

	<p>Če bo ponudnik izvajal javno naročilo s podizvajalci, mora v ponudbi poleg zahtevanega OBR-2, predložiti</p> <ul style="list-style-type: none"> <li>- izpolnjene ESPD teh podizvajalcev v skladu z 79. členom ZJN-3 ter</li> <li>- priložiti zahtevo podizvajalca za neposredno plačilo, če podizvajalec to zahteva.</li> </ul> <p>V primeru javnih naročil, pri izvedbi katerih so vključeni podizvajalci, in v kolikor podizvajalci v skladu in na način, določen v drugem in tretjem odstavku 94. člena ZJN-3 zahtevajo neposredna plačila, mora izvajalec v pogodbi o izvedbi javnega naročila pooblastiti naročnika, da na podlagi potrjenega računa oziroma situacije neposredno plačuje podizvajalcem, podizvajalec pa mora predložiti soglasje, na podlagi katerega naročnik namesto glavnega izvajalca poravnava podizvajalčevo terjatev do glavnega podizvajalca (asignacija). Soglasja podizvajalcev za neposredna plačila so priloga pogodbe. Roki plačil glavnemu izvajalcu in njegovim podizvajalcem so enaki.</p> <p><u>Glavni izvajalec, ki v izvedbo javnega naročila vključi enega ali več podizvajalcev, mora imeti ob sklenitvi pogodbe z naročnikom ali v času njenega izvajanja, sklenjene veljavne pogodbe s podizvajalci.</u></p> <p>Ponudnik v razmerju do naročnika v celoti odgovarja za izvedbo prejetega naročila, ne glede na število podizvajalcev, ki jih navede v svoji ponudbi.</p>
<p>Skupno nastopanje</p>	<p>Pri javnem naročilu je dovoljena skupna ponudba več pogodbenih partnerjev.</p> <p>V primeru, da skupina ponudnikov predloži skupno ponudbo, je potrebno v ponudbi (OBR-2) navesti VSE, ki bodo sodelovali v tej skupni ponudbi (kontaktne podatke, zakonite zastopnike in vsak del naročila, ki ga bo izvedel posamezni ponudnik).</p> <p>Pogodbo o izvedbi predmeta javnega naročila (partnersko pogodbo), predloži ponudnik, kateremu se odda javno naročilo. V pogodbi se opredeli vodilnega partnerja, ki bo od naročnika sprejemal obveznosti, navodila in lahko tudi plačila v imenu in za račun vseh sodelujočih, ter delež in vrsto storitev, ki jih opravlja posamezen partner. <u>Pogodba mora jasno določati, da proti naročniku za celotno obveznost in za vsak njen del odgovarjajo vsi partnerji solidarno.</u></p>
<p>Tuji ponudniki</p>	<p>Ponudniki s sedežem v tuji državi morajo izpolnjevati enake pogoje kot ponudniki s sedežem v Republiki Sloveniji.</p> <p>Ponudniki, ki nimajo sedeža v republiki Sloveniji, bodo morali predložiti dokazila o izpolnjevanju pogojev za priznanje sposobnosti v zvezi z oddajo javnega naročila, če so v tej dokumentaciji zahtevana, prevedena v slovenski jezik (npr. izpis iz ustreznega registra, kakršen je sodni register, če tega registra ni, pa enakovreden dokument, ki ga izda pristojni sodni ali upravni organ v drugi državi članici ali matični državi ali državi, v kateri ima sedež gospodarski subjekt).</p> <p>Ponudnik lahko namesto zgoraj navedenega, pod kazensko in materialno odgovornostjo, predloži zapriseženo izjavo, da izpolnjuje vse pogoje za priznanje sposobnosti. Ta izjava mora biti podana pred pravosodnim ali upravnim organom, notarjem ali pristojnim organom poklicnih ali gospodarskih subjektov v državi, v kateri ima gospodarski subjekt svoj sedež in prevedena v slovenski jezik.</p> <p>Ponudnik se zavezuje, da bo na poziv naročnika, prevode overil po sodno zapriseženem prevajalcu, kar bo moralo biti na prevodu listine jasno in nedvoumno zapisano in potrjeno.</p>

	Ponudnik mora v vseh fazah postopka in izvedbe del zagotoviti prisotnost strokovno usposobljene osebe, ki obvlada slovenski jezik. Vsa komunikacija z naročnikom v fazi oddaje javnega naročila in kasneje izvedbe del poteka v slovenskem jeziku.
--	--

## **2.5. Finančna zavarovanja**

### **2.5.1. Instrument finančnega zavarovanja za dobro izvedbo pogodbenih obveznosti**

V roku osem (8) delovnih dni po podpisu pogodbe je potrebno predložiti instrument finančnega zavarovanja (originalno brezpogojno, nepreklicno bančno garancijo unovčljivo na prvi poziv, izdelano po Enotnih pravilih za garancije na poziv (EPGP, revizija iz leta 2010) ali enakovredno kavcijsko zavarovanje zavarovalnice) za dobro izvedbo pogodbenih obveznosti v višini 10% pogodbene vrednosti z DDV, sicer lahko naročnik brez kakršnih koli obveznosti do izvajalca odstopi od pogodbe. Instrument finančnega zavarovanja mora veljati vsaj še devetdeset (90) dni po predvidenem končnem prevzemu. Če se med trajanjem izvedbe pogodbe spremenijo roki in pogodbena vrednost, se mora temu primerno spremeniti instrument finančnega zavarovanja oziroma podaljšati njena veljavnost, ki mora biti vedno vsaj 90 dni daljša od predvidenega datuma prevzema.

Instrument finančnega zavarovanja za dobro izvedbo pogodbenih obveznosti naročnik lahko unovči, če izvajalec svojih obveznosti do naročnika ne izpolni skladno s pogodbo, v dogovorjeni kvaliteti, količini in roku, ali če izvajalec naročniku ne izroči instrumenta finančnega zavarovanja za odpravo napak v garancijskem roku ali v primeru, da izvajalec ne izpolni svojih pogodbenih obveznosti zaradi tega, ker se je nad njim začel postopek zaradi insolventnosti.

### **2.5.2. Instrument finančnega zavarovanja za odpravo napak v garancijski dobi**

Instrument finančnega zavarovanja (originalno brezpogojno, nepreklicno bančno garancijo unovčljivo na prvi poziv, izdelano po Enotnih pravilih za garancije na poziv (EPGP, revizija 2010) ali enakovredno kavcijsko zavarovanje zavarovalnice) za odpravo napak v garancijskem roku, v višini 5% pogodbene vrednosti z DDV, izvajalec predloži ob uspešnem prevzemu. Instrument finančnega zavarovanja za odpravo napak v garancijskem roku mora pokrivati primere navedene v vzorcu pogodbe. Rok trajanja instrumenta finančnega zavarovanja je za trideset dni daljši kot je garancijski rok določen v pogodbi.

## **2.6. Komerčni popust**

Morebitni komerčni popust mora biti naveden v odstotkih (%) glede na celotno predračunsko vrednost. Popust bo naročnik obračunal ob vsakem izplačilu. Na računu oziroma situaciji mora biti naveden znesek brez popusta, odstotek popusta in znesek s popustom.

## **2.7. Ponudbena cena**

Upošteva se, da je ponudnik pred pošiljanjem svoje ponudbe natančno pregledal dokumentacijo v zvezi z oddajo javnega naročila in se je predhodno seznanil z vsemi relevantnimi podatki, da je spoznal vse bistvene elemente, ki lahko vplivajo na delovanje in uporabo predmeta naročila, da se je seznanil z vsemi predpisi in zakoni glede plačila taks, davkov in drugih dajatev v Republiki Sloveniji, da je v celoti preučil vso priloženo dokumentacijo, da je prišel do vseh potrebnih podatkov ter da je na podlagi vsega tega tudi oddal svojo ponudbo.

Cene v ponudbi morajo biti izražene v EUR brez DDV in z DDV in morajo vključevati vse stroške izvajalca, ki so potrebni za izvedbo naročila (davki, morebitne carine, transportni in zavarovalni



stroški, skladiščenje, prevozi oseb in materiala, dnevnice, kilometrina, testiranja na sedežu ponudnika, naročnika ali zunanjih izvajalcev, morebitna dovoljenja, takse, prevajanje, svetovanja, materiali, predelave in podobno).

Naročnik naknadno ne bo priznaval nobenih stroškov, ki niso zajeti v ponudbeni ceni. Cene iz ponudbenega predračuna in ponudbe so fiksne in nespremenljive do zaključka izvedbe predmeta naročila. Davek na dodano vrednost mora biti prikazan posebej v končni ponudbeni vrednosti v obrazcu ponudba.

Ponudnik mora izpolniti in predložiti k ponudbi:

- a) Ponudbeni predračun s specifikacijami: Ponudbeni predračun mora vsebovati vse tehnične zahteve po postavkah zahtevane v popisu tehničnih zahtev. Posamezne postavke morajo biti posamezno ovrednotene na enoto.
- b) Seznam intervalov rednega vzdrževanja - servisov v skladu z Navodilom o vzdrževanju kolesnega nakladalca in stroškov posameznega rednega vzdrževanja – servisov, ki jih izpolnite na Prilogi 1: Stroški vzdrževanja JN 148/2020 KOLESNI NAKLADALEC 7 t.

## 2.8. Predložitev ponudbe

Ponudniki morajo ponudbe predložiti v informacijski sistem e-JN na spletnem naslovu <https://ejn.gov.si>, v skladu s točko 3 dokumenta Navodila za uporabo informacijskega sistema za uporabo funkcionalnosti elektronske oddaje ponudb e-JN: PONUDNIKI (v nadaljevanju: Navodila za uporabo e-JN), ki je del te dokumentacije v zvezi z oddajo javnega naročila in objavljen na spletnem naslovu <https://ejn.gov.si/aktualno/vec-informacij-ponudniki.html>.

Ponudnik se mora pred oddajo ponudbe registrirati na spletnem naslovu <https://ejn.gov.si>, v skladu z Navodili za uporabo e-JN. Če je ponudnik že registriran v informacijski sistem e-JN, se v aplikacijo prijavi na istem naslovu.

Uporabnik ponudnika, ki je v informacijskem sistemu e-JN pooblaščen za oddajanje ponudb, ponudbo odda s klikom na gumb »Oddaj«. Informacijski sistem e-JN ob oddaji ponudb zabeleži identiteto uporabnika in čas oddaje ponudbe. Uporabnik z dejanjem oddaje ponudbe izkaže in izjavi voljo v imenu ponudnika oddati zavezujočo ponudbo (18. člen Obligacijskega zakonika). Z oddajo ponudbe je le-ta zavezujoča za čas, naveden v ponudbi, razen če jo uporabnik ponudnika umakne ali spremeni pred potekom roka za oddajo ponudb. Ponudba se šteje za pravočasno oddano, če jo naročnik prejme preko sistema e-JN <https://ejn.gov.si> najkasneje do roka predvidenega za oddajo ponudb. Za oddano ponudbo se šteje ponudba, ki je v informacijskem sistemu e-JN označena s statusom »ODDANO«.

Ponudnik lahko do roka za oddajo ponudb svojo ponudbo umakne ali spremeni. Če ponudnik v informacijskem sistemu e-JN svojo ponudbo umakne, se šteje, da ponudba ni bila oddana in je naročnik v sistemu e-JN tudi ne bo videl. Če ponudnik svojo ponudbo v informacijskem sistemu e-JN spremeni, je naročniku v tem sistemu odprta zadnja oddana ponudba.

Po preteku roka za predložitev ponudb ponudbe ne bo več mogoče oddati.

Dostop do povezave za oddajo elektronske ponudbe v tem postopku javnega naročila je na naslednji povezavi <https://ejn.gov.si>, pri objavi tega javnega naročila.

## 2.9. Odpiranje ponudb

Odpiranje ponudb bo potekalo avtomatično v informacijskem sistemu e-JN in se bo začelo neposredno po izteku roka za oddajo ponudb na spletnem naslovu <https://ejn.gov.si>.

Odpiranje poteka tako, da informacijski sistem e-JN samodejno ob uri, ki je določena za javno odpiranje ponudb, generira Zapisnik o odpiranju ponudb z vsemi relevantnimi podatki glede ponudnikov in ponudb. Javna objava Zapisnika o odpiranju ponudb se avtomatično zaključijo po



preteku 48 ur. Ponudniki, ki so oddali ponudbe, imajo te podatke v informacijskem sistemu e-JN na razpolago v razdelku »Zapisnik o odpiranju ponudb«.

S tem se šteje, da je bil ponudnikom vročen zapisnik o odpiranju ponudb.

Po javnem odpiranju ponudb bo kontaktna oseba naročnika vsa obvestila in druge informacije o javnem naročilu praviloma pošiljala po e-pošti kontaktni osebi gospodarskega subjekta, navedenega v ponudbi, ali preko informacijskega sistema e-JN.

### **2.10. Pregled in presoja ponudb**

Pri pregledu ponudb se preveri in presoja le tiste listine in navedbe, ki so zahtevane v dokumentaciji v zvezi z oddajo javnega naročila.

Glede predloženih listin v ponudbi in navedb (izjav) se v okviru zakonskih določb od ponudnika lahko zahteva dopolnitve, popravke ali spremembe, pojasnila, dodatna (stvarna) dokazila in odpravo računskih napak. Če se ponudnik v roku navedenem v pozivu naročnika ne odzove ali ne poda zahtevanih dopolnitev, se ponudba izloči.

### **2.11. Načrt pogajanj**

Pogajanj NE bo.

### **2.12. Odločitev o oddaji naročila**

Naročnik najkasneje v 90 dneh od roka za oddajo ponudb sprejme odločitev o oddaji naročila in jo objavi na portalu javnih naročil.

Po sprejemu odločitve o oddaji naročila lahko naročnik iz razlogov in na način, kot je določeno z zakonom odstopi od sklenitve pogodbe oziroma izvedbe javnega naročila.

### **2.13. Pravno varstvo**

Ponudnikom je pravno varstvo zagotovljeno po Zakonu o pravnem varstvu v postopkih javnega naročanja.

### **2.14. Sklenitev pogodbe**

Izbranega ponudnika naročnik pozove k podpisu pogodbe. Izbrani ponudnik mora po prejemu pogodbe v podpis, le-to podpisano vrniti naročniku najkasneje v petih (5) delovnih dneh od prejema, sicer se šteje, da od sklenitve pogodbe odstopa. V primeru, kadar zaradi objektivnih okoliščin to ni mogoče, lahko naročnik na zaprosilo ponudnika privoli na daljši rok.

V roku osem (8) delovnih dni od vročitve z obeh strani podpisane pogodbe, je ponudnik dolžan predložiti instrument finančnega zavarovanja za dobro izvedbo pogodbenih obveznosti.

V nasprotnem lahko naročnik od pogodbe odstopi brez kakršnih koli obveznosti do ponudnika.

### 3. POGOJI IN MERILA ZA IZBOR PONUDB

#### 3.1. Pogoji za priznanje sposobnosti

Gospodarski subjekt (vsak ponudnik, partner ali podizvajalec, ki bo vključen v izvedbo javnega naročila) potrdi izpolnjevanje zahtevanih pogojev s predložitvijo izpolnjenega in podpisanega obrazca ESPD (Gospodarski subjekt obrazec ESPD iz dokumentacije v zvezi z oddajo javnega naročila shrani na svoj računalnik, nato pa ga izpolni preko spletne povezave [http://enarocanje.si/\\_ESPD/](http://enarocanje.si/_ESPD/). Na tej spletni povezavi gospodarski subjekt izbere opcijo »Sem gospodarski subjekt« in opcijo »Uvoziti naročnikov ESPD«. Gospodarski subjekt ESPD nato v celoti izpolni, natisne, podpiše in žigosa ter predloži v svoji ponudbi).

Za navedbe, ki jih ni možno ali jih naročnik ni uspel preveriti v uradnih evidencah državnih organov ali organov lokalnih skupnosti si naročnik pridržuje pravico, da od ponudnika zahteva dodatne informacije ali (stvarna) dokazila o izpolnjevanju pogojev ali izjave podane pred pravosodnim ali upravnim organom, notarjem ali pristojnim organom poklicnih ali gospodarskih subjektov v državi, kjer ima gospodarski subjekt svoj sedež, skladno s 40., 77. in 78. členom ZJN-3.

Ponudniki, ki nimajo sedeža v Republiki Sloveniji, bodo morali predložiti ustrezna dokazila, prevedena v slovenski jezik.

##### 3.1.1. Razlogi za izključitev

Vsak gospodarski subjekt (ponudnik, partner, podizvajalec), ki nastopa v ponudbi mora izpolnjevati naslednje pogoje:

- Nad gospodarskim subjektom ni začel postopek zaradi insolventnosti ali prisilnega prenehanja po zakonu, ki ureja postopek zaradi insolventnosti in prisilnega prenehanja, postopek likvidacije po zakonu, ki ureja gospodarske družbe, njegova sredstva ali poslovanje ne upravlja upravitelj ali sodišče, njegove poslovne dejavnosti niso začasno ustavljene, v skladu s predpisi druge države se nad njim ni začel postopek in ni nastal položaj z enakimi pravnimi posledicami.
- Pri gospodarskem subjektu pri prejšnji pogodbi o izvedbi javnega naročila ali prejšnji koncesijski pogodbi, sklenjeni z naročnikom, se niso pokazale precejšnje ali stalne pomanjkljivosti pri izpolnjevanju ključne obveznosti, zaradi česar je naročnik predčasno odstopil od prejšnjega naročila oziroma pogodbe ali uveljavljal odškodnino ter niso bile izvedene druge primerljive sankcije.
- Gospodarski subjekt na dan, ko poteče rok za oddajo ponudb ali prijav, ni uvrščen v evidenco gospodarskih subjektov z negativnimi referencami iz 110. člena ZJN-3.

Gospodarski subjekt potrdi izpolnjevanje pogoja s predložitvijo izpolnjenega in podpisanega obrazca ESPD.

##### 3.1.2. Pogoji za sodelovanje

###### 3.1.2.1. Ustreznost za opravljanje poklicne dejavnosti

Vpis v poslovni register: gospodarski subjekt je registriran za opravljanje dejavnosti, ki je predmet naročila in jo prevzema v ponudbi (vsak gospodarski subjekt (ponudnik, partner, podizvajalec) mora izpolnjevati pogoj za svoj del posla).

###### 3.1.2.2. Ekonomski in finančni položaj

- a) Gospodarski subjekt je v zadnjih treh poslovnih letih (če posluje manj kot 3 leta, v obdobju, odkar posluje) imel povprečni čisti letni prihodek vsaj v višini ponudbene vrednosti (brez DDV) za posel, ki ga prevzema.

- b) Gospodarski subjekt na dan oddaje ponudbe nima blokirane nobenega transakcijskega računa, v zadnjih 180 dneh pred rokom za oddajo ponudb pa ni imel nobenega transakcijskega računa blokirane več kot 10 zaporednih dni,
- c) Gospodarski subjekt mora imeti na dan izdaje bonitetnega obrazca zadnjo aktualno bonitetno oceno po pravilih Basel II vsaj SB7. Gospodarski subjekt iz tujine predloži bonitetno oceno institucije, primerljive AJPES-u, ki vodi bonitetne ocene po pravilih Basel II in bilančne izkaze zadnjega poslovnega leta delovanja (Primerljivost bonitetnih ocen je razvidna na:

[http://www.ajpes.si/Bonitetne\\_storitve/S.BON\\_AJPES/Vzporejanje\\_bonitetnih\\_ocen](http://www.ajpes.si/Bonitetne_storitve/S.BON_AJPES/Vzporejanje_bonitetnih_ocen)).

Dokazilo ne sme biti starejše od 30 dni od roka za oddajo ponudb.

Pogoj pod točko c) mora izpolnjevati vsak gospodarski subjekt, ki bo vključen v izvedbo javnega naročila in s katerim bo ponudnik izkazoval sposobnosti, razen podizvajalcev.

Naročnik si pridržuje pravico, da navedbe preveri ter zahteva dodatna dokazila iz katerih je razvidno izpolnjevanje pogojev.

### 3.1.2.3. Tehnična in strokovna sposobnost

#### **A) REFERENCE**

Ponudnik, partner v skupnem nastopu ali podizvajalec je od 1.1.2015 dobavil najmanj 2 kolesna nakladalca zahtevane nosilnosti končnim uporabnikom v državah EU, pri čemer pogodbena vrednost posameznega dobavljenega kolesnega nakladalca ni bila nižja od 150.000,00 EUR z vključenim DDV.

Ponudnik navede referenčne posle v OBR-3 »Izjava o zagotovljenih referencah«. Ponudnik pridobi potrdilo naročnikov za vsako izmed izkazanih referenc OBR-3a »Potrdilo naročnika«. Če ponudnik ne želi razkriti dejanskih vrednosti svojih poslov, lahko ponudnik navede na oba obrazca, da izpolnjuje najmanjšo zahtevano vrednost posameznega posla (najmanj 150.000,00 EUR).

Po končanem odpiranju ponudb mora ponudnik na zahtevo naročnika omogočiti ogled in preizkus enega referenčnega kolesnega nakladalca na sedežu naročnika. V kolikor to ni mogoče, ponudnik organizira ogled kolesnega nakladalca na lokaciji, kjer se nahaja referenčni kolesni nakladalec, za najmanj 2 osebi na svoje stroške (prevoz, hrana, nastanitev, porabljena sredstva pri preizkusu vozila,...).

Naročnik si pridržuje pravico, da od ponudnika zahteva, da predloži dodatna dokazila glede navedenih referenc iz seznama.

#### **B) KADROVSKE ZMOGLJIVOSTI**

Ponudnik mora obvezno zagotavljati usposobljenost vsaj enega serviserja za vzdrževanje kolesnih nakladalcev z odzivnim časom do 48 ur. Priložiti je potrebno potrdilo o usposobljenosti serviserjev.

Pogoj mora izpolnjevati ponudnik; v primeru sklicevanja na zmogljivosti drugih subjektov morajo slednji priložiti dokazila, katere se zahtevajo in biti imenovane kakor podizvajalci ali partnerji.

Ponudnik navede kadrovske zmogljivosti za izvedbo posla v OBR-4 »Izjava o zagotovljenih kadrovskih zmogljivostih«.

### C) TEHNIČNE ZMOGLJIVOSTI

Ponudnik mora zagotavljati vse potrebne tehnične zmogljivosti (*proizvodnjo, mehanizacijo, opremo, itd.*) za kvalitetno izvedbo celotnega naročila v predvidenem roku, skladno z zahtevami iz dokumentacije v zvezi z oddajo javnega naročila, pravili stroke ter predpisi in standardi s področja predmeta naročila. Na podlagi poziva ponudnik naročniku v določenem roku predložiti morebitna dodatna zahtevana dokazila o zagotavljanju tehničnih zmogljivosti.

Ponudnik mora zagotavljati servisne storitve za:

- izvedbo rednih servisnih posegov predpisanih s strani proizvajalca opreme skupaj z zagotovitvijo vsega potrošnega materiala in rezervnih delov,
- servisi potrebni za odpravo napak v garancijski dobi (skupaj s potrebnimi rezervnimi deli),
- izvedbo vseh popravil po poteku garancijske dobe vsaj za obdobje 15 let od prevzema opreme.

Ponudnik navede tehnične zmogljivosti za izvedbo posla v OBR-5 »Izjava o zagotovljenih tehničnih zmogljivostih«.

### 3.2. Merila za izbiro najugodnejše ponudbe

Merilo za izbiro najugodnejše ponudbe je seštevek števila točk ponudbene cene in oddaljenost pooblaščenega servisa.

$$T = T_1 + T_2$$

- a) Ponudbena cena brez DDV -  $T_1$   
(najvišje možno število točk 90)

Število točk posameznega ponudnika se izračuna po naslednji formuli:

$$T_1 = C_n / C \times 90$$

$T_1$ ... število točk posameznega ponudnika

$C_n$ ... najnižja ponudbena cena

$C$ ... ponudbena cena posameznega ponudnika

- b) Oddaljenost pooblaščenega servisa od Luke Koper -  $T_2$

- do 100 km                      10 točk
- od 101 km do 300 km      5 točk
- nad 300 km                    0 točk

Merilo oddaljenosti pooblaščenega servisa je postavljeno zaradi odzivnosti in stroškov, ki so povezani z lokacijo pooblaščenega servisa.

## II. PONUDBENA DOKUMENTACIJA

### 4. VSEBINA PONUDBENE DOKUMENTACIJE

Ponudbena dokumentacija mora biti pripravljena v slovenskem jeziku ter izdelana skladno z zahtevami in predlogami iz dokumentacije v zvezi z oddajo javnega naročila. Sestavljajo jo naslednje listine:

1. **Izpolnjen in podpisan obrazec Ponudba (OBR-1) s priloženim ponudbenim predračunom s specifikacijami**
2. **Izpolnjen in podpisan obrazec Podatki o ponudniku in podizvajalcih oz. izvajalcih v skupnem nastopu (OBR-2)**
3. **Izpolnjen in podpisan obrazec ESPD** (za vsak gospodarski subjekt, ki bo vključen v izvedbo javnega naročila). Obrazec je objavljen na internetnem naslovu <https://www.luka-kp.si/slo/javna-narocila>
4. **AJPES S.BON obrazec, iz katerega je razvidna bonitetna ocena** (za ponudnika in partnerje, ne velja za podizvajalce)
5. **Izpolnjen in podpisan obrazec Izjava o zagotavljanju referenc (OBR-3)**
6. **Izpolnjena in podpisana Potrdila naročnika (OBR-3a)**
7. **Izpolnjen in podpisan obrazec Izjava o zagotavljanju kadrovskih zmogljivostih (OBR-4)**
8. **Izpolnjen in podpisan obrazec Izjava o zagotavljanju tehničnih zmogljivostih (OBR-5)**
9. **Izpolnjen in podpisan obrazec Vzorec pogodbe (OBR-6)**
10. **Izpolnjen in podpisan obrazec Izjava/podatki o udeležbi fizičnih in pravnih oseb v lastništvu ponudnika (OBR-7)**
11. **Izpolnjen in podpisan obrazec Izjava ponudnika o spoštovanju kodeksa ravnanja za dobavitelje družb Skupine Luka Koper. d.d. (OBR-8)** (za vsak gospodarski subjekt, ki bo vključen v izvedbo javnega naročila). Kodeks ravnanja za dobavitelje družb Skupine Luke Koper je objavljen na internetnem naslovu: <https://www.luka-kp.si/slo/za-dobavitelje>.

Listine se izpolni ter podpiše in žigosa, kjer je to določeno. Vse ponudbene listine se predloži v "PDF" zapisu.

Navedbe v predloženih listinah morajo izkazovati aktualna in resnična stanja ter morajo biti dokazljive. Enakovredno veljajo kopije zahtevanih potrdil in izpiskov razen, če izvirnik ni posebej zahtevan.

#### 4.1. Ponudba

V listini »Ponudba« morajo biti navedeni vsi zahtevani podatki, pri čemer morajo biti izpolnjene naslednje zahteve:

- Pri skupni ponudbi se kot ponudnika navede vodilnega partnerja.
- V ponudbeni ceni morajo biti zajeti vsi stroški in dajatve povezane z izvedbo naročila, vključno z davkom na dodano vrednost (DDV). Poleg ponudbene cene morata biti navedena skupna ponudbena cena (brez DDV) in znesek davka (DDV) na to vrednost. Vse vrednosti morajo biti v valuti EUR.
- V ponudbi morajo biti vneseni podatki za izračun meril za izbiro ponudbe.
- Ponudba mora veljati za celotno naročilo. Delne ponudbe ne bodo upoštevane.
- Ponudba mora veljati vsaj 90 dni po roku za oddajo ponudb.
- V ponudbi mora biti naveden rok dobave.
- Variantne ponudbe in opcije niso dovoljene.
- Ponudbeni rok za izvedbo naročila ne sme presegati razpisanega roka (270 koledarskih dni).

- Ponudnik nosi vse stroške, povezane s pripravo in predložitvijo ponudbe. Naročnik ponudnikom ne bo povrnil nobenih stroškov povezanih s pripravo ponudbe, niti kakršnihkoli drugih stroškov, ki bodo nastali tekom postopka oddaje javnega naročila

#### **4.2. Podatki o gospodarskem subjektu**

Gospodarski subjekt lahko v ponudbi nastopa kot samostojni ponudnik, kot glavni izvajalec, kot vodilni partner v skupni ponudbi, kot partner v skupni ponudbi, kot podizvajalec.

Če v ponudbi nastopa samo en gospodarski subjekt se šteje, da vsa dela, ki so predmet naročila prevzema sam kot samostojni ponudnik. Če v ponudbi nastopa več gospodarskih subjektov, vsak poleg osebnih podatkov navede tudi dela, ki jih prevzema, ter vrednost teh del (brez DDV). Prevzeta dela morajo biti navedena in strukturirana tako, da jih je po vsebini in/ali vrednosti mogoče primerjati s predloženim popisom tehničnih zahtev.

Podizvajalec, ki zahteva naročnikovo neposredno plačilo, mora skladno z zakonom (ZJN-3) priložiti zahtevo, da mu naročnik neposredno poravnava njegovo terjatev do ponudnika.

#### **4.3. Dokazila o izpolnjevanju pogojev za priznanje sposobnosti**

Vsak gospodarski subjekt, ki nastopa v ponudbi mora glede na prevzeti posel predložiti zahtevana dokazila o izpolnjevanju pogojev za priznanje sposobnosti.

Dokazila se zloži po vrsti, kot si slede pogoji za priznanje sposobnosti in sicer najprej za ponudnika oziroma vodilnega partnerja, nato za partnerje in podizvajalce.

#### **4.4. Specifikacija naročila in ponudbeni predračun**

V ponudbi mora biti predložena naročnikova specifikacija naročila iz katere sta razvidna vsebina in obseg naročila. Upoštevane morajo biti vse zahteve iz specifikacije naročila. Specifikacije naročila ponudnik ne sme spreminjati.

Ponudbeni predračun sestavljata rekapitulacija predračunske vrednosti in podrobna specifikacija te vrednosti, strukturirana po vrstah opreme, navedenih v specifikaciji naročila. Cene v ponudbenem predračunu se navede brez DDV in v valuti EUR.

#### **4.5. Vzorec pogodbe**

Predloženi vzorec pogodbe mora ponudnik izpolniti, podpisati, žigosati in parafirati.

#### **4.6. Instrumenti zavarovanja**

Instrumente zavarovanja se predloži skladno s točko 2.5 teh navodil.



### III. SPECIFIKACIJA NAROČILA

Predmet naročila je nakup kolesnega nakladalca nosilnosti 7 ton za potrebe PC Terminal razsutih in tekočih tovorov.

#### Zahteve za nabavo nakladalca nosilnosti 7 ton (popis tehničnih zahtev):

- Zaprta klimatizirana in ogrevana kabina,
- Centralno mazanje,
- Alternator – protiprašna zaščita,
- Delovne luči
- Rotacijska luč,
- Alarm vzratne vožnje,
- Alarm ročne zavore,
- Predčistilec zraka – oljna kopel ,
- Turbo predčistilec zraka,
- Sedež z zračnim vzmetenjem,
- Tretja hidravlična funkcija,
- Plošča za hitro menjavo orodja,
- Nivojno stikalo za hidravlično olje,
- Odpiranje zadnje maske,
- Hladilnik prirejen za delo v prašnih pogojih – večja površina hladilnika in večje odprtine (reže) – Heavy Duty izvedba,
- Ušesa za dvig stroja, morajo biti prilagojena za direktno vpetje,
- Stroj s priključki ne sme presegati teže 16 ton,
- Filter zraka na oddušniku rezervoarja hidravličnega olja,
- Gume dimenzije 20,5 R25,
- Snemljiva zaščita vseh stekel (glej sliko),
- Kamera vzratne vožnje (npr. Brigade Backeye®360 Select ali konkurenčni proizvajalec) z monitorjem v kabini,
- Pasivni senzor (npr. radarski opcija tudi UZ), ki opozarja zvočno/svetlobno voznika na eventualne osebe za vozilom,
- Tehtalna naprava,
- Radijska postaja Motorola DM4600,
- Pomične okrogle vilice za pretovor Big Bag vreč.

Filter zraka, ne sme biti postavljen previsoko, ker ovira preglednost iz vozila. Najboljša pozicija, je na blatniku vozila, kar je razvidno iz priloženih slik.



Napačna postavitev filtra.



Pravilna postavitev filtra – **TAKO NAJ BO POSTAVLJEN**



Snemljiva zaščita stekel mora varovati steklo pred nenadnim udarcem in posledično razbitjem. Mreža ne sme biti pregosta, velikost odprtine mreže cca 10cm x 10cm

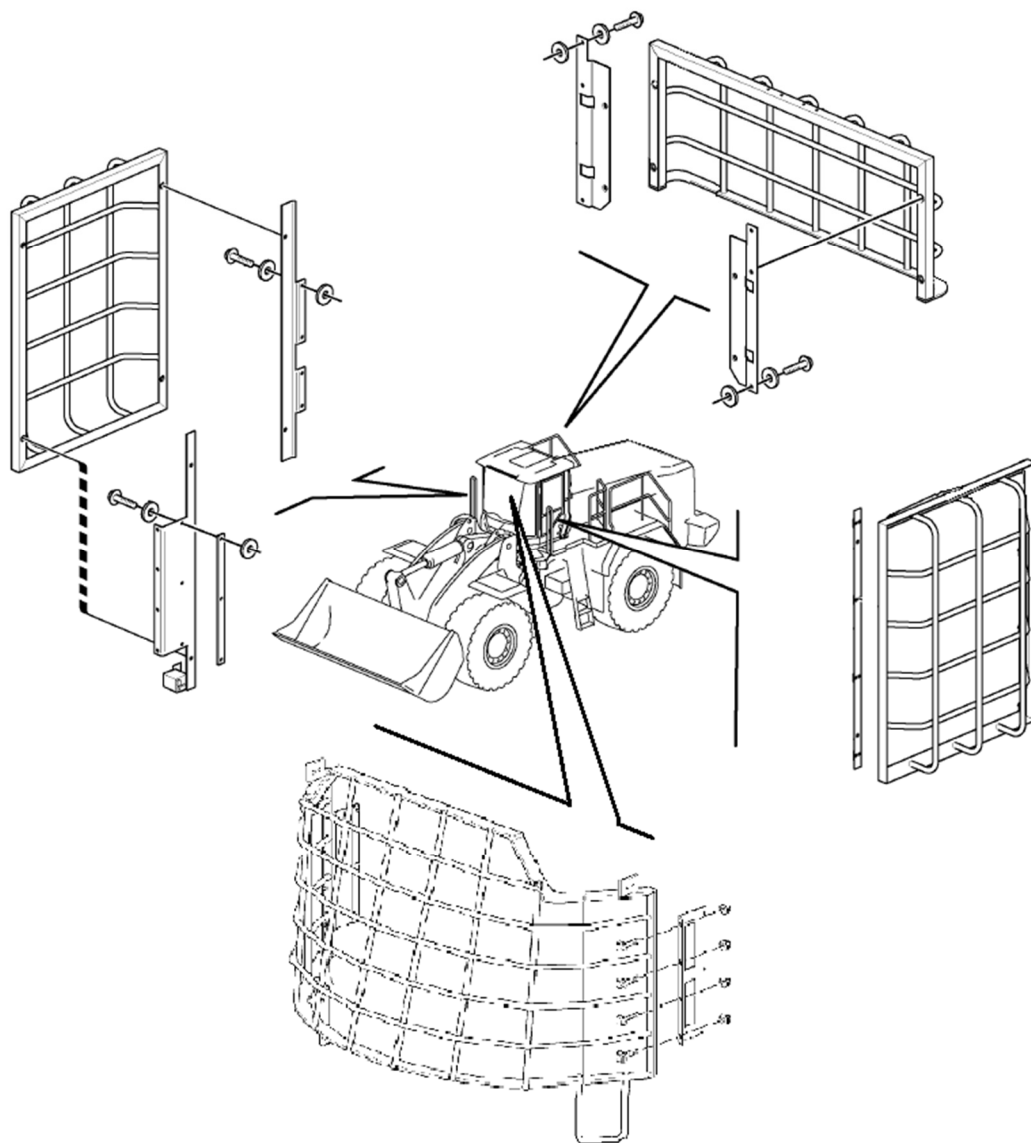

V kolikor je v tehničnih zahtevah naveden proizvajalec in/ali tip opreme velja dodatek »ali enakovredno«. Oprema drugega proizvajalca po tehničnih karakteristikah ne sme bistveno odstopati od navedene v dokumentaciji v zvezi z oddajo javnega naročila. To pomeni, da ponujena oprema po tehničnih karakteristikah (teži, dolžini, širini, višini, toplotni prevodnosti, specifični moči, nosilnosti, lastni teži, svetilnosti, hrupu, vibracijam, itd.), ne odstopa več kot 5 % od karakteristik zelene opreme, navedene v dokumentaciji. Ponudnik mora v primeru, da je oprema drugega proizvajalca, za to opremo navesti tehnične karakteristike oziroma priložiti katalog tehničnih karakteristik opreme, s katerim bo dokazal tehnično ustreznost.

#### IV. OBRAZCI

- **PONUDBA (OBR-1)**
- **PODATKI O PONUDNIKU IN PODIZVAJALCIH OZ. IZVAJALCIH V SKUPNEM NASTOPU (OBR-2)**
- **IZJAVA O ZAGOTAVLJANJU REFERENC (OBR-3)**
- **POTRDILO NAROČNIKA (OBR-3a)**
- **IZJAVA O ZAGOTAVLJANJU KADROVSKIH ZMOGLJIVOSTIH (OBR-4)**
- **IZJAVA O ZAGOTAVLJANJU TEHNIČNIH ZMOGLJIVOSTIH (OBR-5)**
- **VZOREC POGODBE (OBR-6)**
- **IZJAVA/PODATKI O UDELEŽBI FIZIČNIH IN PRAVNIH OSEB V LASTNIŠTVU PONUDNIKA (OBR-7)**
- **IZJAVA PONUDNIKA O SPOŠTOVANJU KODEKSA RAVNANJA ZA DOBAVITELJE DRUŽB SKUPINE LUKA KOPER, D.D. (OBR-8)**
- **OBRAZEC ESPD V ELEKTRONSKI OBLIKI** (za vsak gospodarski subjekt, ki bo vključen v izvedbo javnega naročila; glej tč. 3.1) Obrazec je objavljen na internetnem naslovu <https://www.luka-kp.si/slo/javna-narocila>

**PONUDBA**

št. ponudbe: \_\_\_\_\_

št. javnega naročila: **JN 148/2020**1. Naročnik: **LUKA KOPER, d.d., Vojkovo nabrežje 38, 6501 KOPER**2. Predmet naročila: **KOLESNI NAKLADALEC 7 t**

3. Ponudnik: \_\_\_\_\_

4. Ponudbene vrednosti

4.1 Merilo T1- Ponudbena  
cena:

Predračunska vrednost (brez DDV): \_\_\_\_\_ EUR

Na predračunsko vrednost dajemo \_\_\_\_ % popusta .

Ponudbena cena brez DDV

EUR

Ponudbena cena z DDV

EUR

Ponudbena cena vključuje vse stroške in dajatve v zvezi z izvedbo naročila.

4.2 Merilo T2 – oddaljenost  
servisa(Vnesete ustrezní odgovor  
do 100 km, od 101 km do  
300 km ali nad 300 km)

5. Ponudba velja za celotno naročilo, v skladu z dokumentacijo v zvezi z oddajo javnega naročila, ki je priloga te ponudbe.
6. Cena je fiksna za obseg del iz ponudbe.
7. Ponudba velja še 90 dni po roku za oddajo ponudbe.
8. Naročilo se obvezujemo izvesti skladno z zahtevami iz dokumentacije v zvezi z oddajo javnega naročila.
9. Rok dobave, montaže, testiranja in prevzema je \_\_\_\_dni (vnesete rok) od podpisa te pogodbe.
10. Finančni pogoji (glej 3. člen vzorca pogodbe): Pogodbena vrednost bo plačana v roku 75 dni od datuma opravljene (delne ali končne) storitve in po opravljenem uspešnem (delnem ali končnem) prevzemu.
11. Javno naročilo bomo izvedli tako, kot je navedeno v ponudbi in ga ne bomo prenesli na drugega izvajalca. Naročnika bomo nemudoma obvestili in mu sporočili s katerimi podizvajalci sodelujemo, za kakšno vrsto del ali materialov in vrednost del ali materialov, sicer smo naročniku dolžni poravnati stroške ali ostalo škodo, ki mu nastane zaradi nepravočasnega obvestila.
12. Izjavljamo, da smo si pred oddajo naročila podrobno preučili dokumentacijo v zvezi z oddajo javnega naročila, tako da smo vsemi značilnostmi in specifikami seznanjeni in da se z njo v celoti strinjamo. Na morebitne pomanjkljivosti v popisu/obsegu naročila smo naročnika opozorili. Naknadno iz tega naslova ne bomo uveljavljali nikakršnih zahtevkov.

13. V roku osem (8) delovnih dni od podpisa pogodbe, bomo naročniku izročili instrument zavarovanja v višini 10 % pogodbene vrednosti z DDV, kot jamstvo za dobro izvedbo pogodbenih obveznosti, z veljavnostjo vsaj še devetdeset (90) dni po predvidenem prevzemu.

Datum: \_\_\_\_\_

Ponudnik

Kraj: \_\_\_\_\_

žig

\_\_\_\_\_  
(ime priimek in podpis  
pooblaščenice osebe)

Priloge:

- Priloga 1: Stroški vzdrževanja JN 148/2020 KOLESNi NAKLADALEC 7 t in
- Priloga 2: Ponudbeni predračun s specifikacijami

**PODATKI O PONUDNIKU IN PODIZVAJALCIH OZ. IZVAJALCIH V SKUPNEM NASTOPU****1. PONUDBA**

Ponudbo za izvedbo javnega naročila JN 148/2020 »KOLESNI NAKLADALEC 7 t« dajemo (se označi z X):

- Samostojno
- S podizvajalci
- Skupno ponudbo

**2. PODATKI O PONUDNIKU****2.1 Podatki o ponudniku**

Popolna firma ponudnika	
Naslov ponudnika	
Odgovorna oseba/osebe oz. zakoniti zastopnik za podpis pogodbe	
Zakoniti zastopnik oziroma oseba pooblaščenca za podpis pogodbe	
Matična številka	
Identifikacijska številka za DDV	
Številka transakcijskega računa	
Naziv in naslov banke:	
BIC/SWIFT	
Telefon	
e-naslov	
Število zaposlenih	

## 2.2 Ponudba s podizvajalci – podatki o podizvajalcih

Ponudniki točko 2.2. izpolnijo v primeru, da bodo pri izvedbi javnega naročila sodelovali s podizvajalci.

Pri javnem naročilu z oznako JN 148/2020 bomo sodelovali z naslednjimi podizvajalci:

Št.	Popolna firma podizvajalca, naslov, pooblaščen oseba, matična številka, identifikacijska številka za DDV	Opis dela izvedbe naročila, ki ga bo izvedel podizvajalec	Količina (%)	Vrednost (EUR brez DDV)
1.				
2.				
3.				
4.				

Opomba: V kolikor ponudnik nastopa z večjim številom podizvajalcev, v ponudbi priloži zahtevane podatke v tabeli z enakovredno vsebino. Dodatni list mora biti podpisan in žigosan s strani ponudnika, prav tako mora biti razvidno, da so podatki podani za predmetno javno naročilo.

## 2.3 Skupna ponudba

Ponudniki točko 2.3 izpolnijo v primeru, da so predložili skupno ponudbo.

Pri javnem naročilu z oznako JN 148/2020 sodelujemo naslednji ponudniki:

Št.	Popolna firma so-ponudnika, naslov, pooblaščen oseba, matična številka, identifikacijska številka za DDV	Opis dela izvedbe naročila, ki ga bo izvedel so - ponudnik	Količina (%)	Vrednost (EUR brez DDV)
1.				
2.				
3.				
4.				

Datum: \_\_\_\_\_

Ponudnik

Kraj: \_\_\_\_\_

žig

\_\_\_\_\_  
(ime priimek in podpis  
pooblaščen osebe)

**IZJAVA O ZAGOTAVLJANJU REFERENC**

- a) Podatki o referenčnem poslu za najmanj 2 kolesna nakladalca zahtevane nosilnosti predmeta naročila.

Pod kazensko in materialno odgovornostjo izjavljamo, da so spodaj navedeni podatki o referenčnem naročilu resnični. Na podlagi poziva bomo naročniku v določenem roku predložili morebitna dodatna zahtevana dokazila o uspešni izvedbi navedenega referenčnega naročila.

	REFERENČNI POSEL I	REFERENČNI POSEL II
Ime referenčnega posla:		
Naslov naročila:		
Naročnik:		
Dobavitelj:		
Podizvajalec (v kolikor je gospodarski subjekt nastopal kot podizvajalec glavnega izvajalca):		
Datum izvedbe posla: (mesec, leto – od – do)		
Kraj izvedbe posla:		
Vrednost celotnega posla (brez DDV):		
Delež gospodarskega subjekta, ki nastopa v ponudbi, glede na celoten objekt (brez DDV):		
Opis del - Dokazilo o izpolnjevanju referenčnih pogojev		

Opomba: Če ponudnik ne želi razkriti dejanskih vrednosti svojih poslov, lahko ponudnik navede na oba obrazca, da izpolnjuje najmanjšo zahtevano vrednost posameznega posla (v tem primeru: najmanj 150.000,00 EUR).

Priloga: POTRDILO NAROČNIKA ZA VSAKO IZMED IZKAZANIH REFERENC.

V kolikor je gospodarski subjekt pri izvedbi referenčnega posla nastopal kot podizvajalec, mora predložiti bodisi referenčno potrdilo, podpisano s strani investitorja, bodisi referenčno potrdilo podpisano s strani glavnega izvajalca referenčnega posla, kateremu pa mora predložiti še potrjene reference naročnika glavnemu izvajalcu.

Vsebina potrdila mora biti skladna z vzorcem.



V kolikor gospodarski subjekt izkazuje referenčno naročilo z opravljenim naročilom za naročnika Luka Koper d.d., mu ni potrebno prilagati Potrdila naročnika. V polju investitor poleg navedbe Luka koper d.d., navede še podatek ogovorne osebe, vodje projekta, s strani Luke Koper d.d.. Naročnik bo iz lastnih evidenc preverjal izpolnjevanje zahtevanih pogojev. Priporočljivo je, da ponudnik vseeno preveri pri naročniku ali mu bo tako referenčno delo potrdil oz. upošteval.

Datum: \_\_\_\_\_

Ponudnik

Kraj: \_\_\_\_\_

žig

\_\_\_\_\_  
(ime priimek in podpis  
pooblaščenice osebe)

**POTRDILO NAROČNIKA**

Naročnik:

.....

predmet naročila:

.....,

ki je potekala v letu/ih \_\_\_\_\_ (mesec, leto – od – do)

v skupni vrednosti ..... EUR brez DDV,

**potrjuje**, da je izvajalec naročila

.....

**naročilo izvedel pravočasno in kvalitetno.**

Kontaktna oseba naročnika, pri katerem se lahko dobijo dodatne informacije: .

.....,

tel. ...., fax .....

Datum:

Žig:

Podpis :

\_\_\_\_\_

*Opomba: Ponudnik lahko kot dokazilo po tem obrazcu priloži tudi druga ustrezna potrdila, ki jih je z namenom sodelovanja v postopkih javnega naročanja pridobil v drugih postopkih.*

## IZJAVA O ZAGOTAVLJANJU KADROVSKIH ZMOGLJIVOSTIH

Pod kazensko in materialno odgovornostjo izjavljamo, da razpolagamo z zadostnimi kadrovskimi zmogljivostmi za izpolnitev naročila:

**1. Serviser kolesnih nakladalcev večjih nosilnosti**, ki izpolnjuje naslednje zahteve:

- ima strokovno izobrazbo s tehničnega področja,
- izpolnjuje pogoje za vzdrževanje kolesnih nakladalcev ponujenih v ponudbi.

Podatki o kadrovskih zmogljivostih – serviser/vzdrževalec:

Ime in priimek: \_\_\_\_\_

Strokovna izobrazba: \_\_\_\_\_

Vrsta izkaza: \_\_\_\_\_ št.: \_\_\_\_\_

*(strokovni izpit, ...)*

Izdajatelj: \_\_\_\_\_ Datum: \_\_\_\_\_

Referenčni posli za navedeno funkcijo: \_\_\_\_\_

Priloga: Potrdilo o usposobljenosti serviserjev (strokovni izpit,...)

Kader, naveden v ponudbi, mora biti zaposlen ali samozaposlen pri ponudniku ali podizvajalcu.

Datum: \_\_\_\_\_

Kraj: \_\_\_\_\_

žig

Ponudnik

\_\_\_\_\_  
(ime priimek in podpis  
pooblaščen osebe)

## **IZJAVA O ZAGOTAVLJANJU TEHNIČNIH ZMOGLJIVOSTIH**

Izjavljamo, da imamo zagotovljene vse potrebne tehnične zmogljivosti (*proizvodnjo, mehanizacijo in opremo*) za kvalitetno izvedbo celotnega naročila v predvidenem roku, skladno z zahtevami iz dokumentacije v zvezi z oddajo javnega naročila, pravili stroke ter predpisi in standardi s področja predmeta naročila. Na podlagi poziva bomo naročniku v določenem roku predložili morebitna dodatna zahtevana dokazila o zagotavljanju tehničnih zmogljivosti.

Izjavljamo, da zagotavljamo servisne storitve za:

- izvedbo rednih servisnih posegov predpisanih s strani proizvajalca opreme skupaj z zagotovitvijo vsega potrošnega materiala in rezervnih delov,
- servise potrebne za odpravo napak v garancijski dobi (skupaj s potrebnimi rezervnimi deli),
- izvedbo vseh popravil po poteku garancijske dobe vsaj za obdobje 15 let od prevzema opreme.

Priloga: Potrdilo o zastopništvu in pooblaščenem servisiranju za ponujen kolesni nakladalec.

Datum: \_\_\_\_\_

Ponudnik

Kraj: \_\_\_\_\_

žig

\_\_\_\_\_  
(ime priimek in podpis  
pooblaščene osebe)

## VZOREC POGODBE

**LUKA KOPER, pristaniški in logistični sistem, delniška družba, Vojkovo nabrežje 38, KOPER, ki jo zastopata predsednik uprave delniške družbe Dimitrij Zadel in član uprave Metod Podkrižnik, kot KUPEC**

Identifikacijska številka: SI89190033

Matična št.: 5144353

in

\_\_\_\_\_ (naziv prodajalca),

\_\_\_\_\_ (naslov prodajalca),

**ki ga zastopa \_\_\_\_\_ (pooblaščen zastopnik prodajalec za podpis pogodbe) kot PRODAJALEC**

Identifikacijska številka: \_\_\_\_\_

Matična št.: \_\_\_\_\_

## KUPOPRODAJNO POGODBO št. JN\_148/2020/5419102/45-\_\_\_\_\_

### I. PREDMET POGODBE

#### 1. člen

S to pogodbo se izvede javno naročilo JN 148/2020 »KOLESNI NAKLADALEC 7 t« na podlagi odprtega postopka.

Stranki se dogovorita, da prodajalec proda, kupec pa kupi 1 enoto kolesnega nakladalca nosilnosti 7 ton (v nadaljevanju predmet pogodbe).

Značilnosti predmeta pogodbe so določene v ponudbi \_\_\_\_\_ (prodajalec) št. \_\_\_\_\_ z dne \_\_\_\_\_, ki je kot priloga sestavni del te pogodbe.

Rok dobave predmeta pogodbe, določenega v prejšnjem odstavku tega člena, je \_\_\_\_\_ dni od podpisa te pogodbe.

Rok dobave ni bistvena sestavina te pogodbe in pogodba ne preneha samodejno, če prodajalec v navedenem roku ne dobavi predmeta pogodbe, vendar pa lahko kupec v takem primeru po lastni izbiri prodajalcu določi dodaten rok za dobavo ali pa takoj od pogodbe odstopi iz razloga na strani prodajalca brez določitve dodatnega roka za dobavo.

Prodajalec je dolžan predmet pogodbe v naročeni količini in ustrezne kvalitete dobaviti na lastne stroške in tveganje na sledeče prevzemno mesto PC Terminal razsutih in tekočih tovorov v Luki Koper, d.d. (v nadaljevanju tudi prevzemno mesto).

V primeru neskladja med ponudbo in pogodbo se upoštevajo določila te pogodbe.

## II. POGODBENA CENA

### 2. člen

Pogodbena cena za predmet pogodbe iz 1. člena te pogodbe znaša:

z besedo: \_\_\_\_\_ **EUR**  
\_\_\_\_\_ 00/100 EUR

Pogodbena cena je neto brez davka na dodano vrednost. Na navedeno pogodbeno vrednost prodajalec obračuna kupcu ob izstavitvi računa DDV v skladu z veljavno zakonodajo.

Cena je fiksna in se ne more povečati iz nobenega predvidljivega ali nepredvidljivega vzroka, ter zajema tudi vse dajatve, trošarine, morebitne carine in stroške pridobitve kakršnekoli potrebne dokumentacije v zvezi s predmetom pogodbe ali njegovo uporabo ali namestitvijo. V pogodbeno ceno so nadalje vključeni tudi vsi stroški transporta in dostave na prevzemno mesto, določeno v 1. členu te pogodbe, ter drugi stroški ali plačila za morebitna dodatna dela ali dodaten material, ki bi bili potrebni za izvedbo te pogodbe, tako da se predmet te pogodbe dobavi ter v primerih, kadar je to potrebno ali običajno, namesti, usposobi, testira, in zagotovi na prevzemnem mestu zagon in/ali začetek uporabe ter ustrezna pojasnila ali navodila kupcu.

Predmet te pogodbe mora biti tovarniško nov. Prodajalec zagotavlja, da bo predmet te pogodbe opremljen z izjavo o skladnosti »CE« oz. potrdilom porekla iz EU.

## III. NAČIN OBRAČUNAVANJA IN PLAČILNI POGOJI

### 3. člen

Prodajalec pridobi pravico do plačila pogodbene cene v skladu s to pogodbo potem, ko je predmet pogodbe dobavljen na prevzemno mesto, kar stranki potrdita s podpisom prevzemnega zapisnika. Podpisan prevzemni zapisnik in opravljena dobava in izročitev na način, da kupec postane dejanski in pravni lastnik blaga sta podlaga za nastanek pravice prodajalca do plačila po tej pogodbi. Če predmet pogodbe ni dobavljen ali prevzem iz kateregakoli razloga ni opravljen, prodajalec ne pridobi pravice do plačila.

Kupec lahko v vseh primerih, kadar v skladu s to pogodbo ali zakonom pridobi nasprotno terjatev do prodajalca (zaradi penalov, škode, stroškov ali drugo terjatev), od plačila pogodbene cene odbije znesek, ki je potreben za kritje kupčeve terjatve, tudi če terjatev kupca tedaj še ni zapadla.

Prodajalec mora izstaviti račun, v roku 5 (pet) dni od dneva uspešnega prevzema blaga, pri čemer je podpisan prevzemni zapisnik s strani pogodbenih strank oziroma njunih pooblaščenih predstavnikov (skrbnikov pogodbe) priloga k računu.

Kupec bo račun, izstavljen v skladu s prejšnjim odstavkom tega člena, plačal na transakcijski račun prodajalca, IBAN št. \_\_\_\_\_, odprtega pri banki \_\_\_\_\_, BIC/SWIFT koda banke: \_\_\_\_\_ v roku 75 (petinsedemdeset) dni, šteto od dneva prejema pravilnega računa za opravljeno dobavo blaga in uspešnega (delnega ali končnega) prevzema.

Na podlagi potrjenih delnih prevzemnih zapisnikov bo prodajalec izdal račune za posamezne pogodbene vrednosti.

Prodajalec mora na izstavljenе račune za predmete pogodbe iz 1. člena te pogodbe navesti številko te kupoprodajne pogodbe.

#### 4. člen

Prodajalec dovoljuje kupcu uporabo predmeta pogodbe brez plačila kakršnegakoli nadomestila prodajalcu, od trenutka sestave prevzemnega zapisnika do plačila kupnine zanj, pri čemer kupec zaradi te uporabe ne izgubi prodajalčevih jamstev iz te pogodbe.

### **IV. OBVEZNOSTI PRODAJALCA IN DOBAVNI ROK**

#### 5. člen

Prodajalec se zavezuje:

- a. v dobavnem roku in na prevzemno mesto dobaviti predmet pogodbe ter pri tem izpolniti vse zahteve kupca pri dobavi predmeta pogodbe, ki izhajajo iz razpisne dokumentacije št. \_\_\_\_\_, \_\_\_\_\_ in sprejete ponudbe prodajalca, ki je sestavni del te pogodbe,
- b. prevzete obveznosti izvesti strokovno in pravilno, po pravilih stroke, vestno in kakovostno, v skladu z vsemi veljavnimi predpisi, standardi in normativi,
- c. zagotoviti, da bo predmet te pogodbe deloval brezhibno in da bo brez stvarnih in pravnih napak ter da ustreza vsem veljavnim standardom (CE – dokument o skladnosti) v Republiki Sloveniji in tehničnim specifikacijam ter vsem standardom glede varnosti in varstva pri delu, ipd.,
- č. ob dobavi blaga zagotoviti kupcu tehnično dokumentacijo predmeta pogodbe in običajne spremljajoče listine glede na vrsto blaga (homologacijska in garancijska listina, servisna knjižica, navodila za uporabo, vzdrževanje in preizkušanje ipd., vse v slovenskem jeziku),
- d. izročiti kupcu finančna zavarovanja v skladu z določili te pogodbe;
- e. obvestiti kupca o vseh okoliščinah, ki bi lahko vplivale na izpolnitev prodajalčevih pogodbenih obveznosti,
- f. kupca sproti in ažurno obveščati o vseh okoliščinah, ki bi lahko vplivale na kvalitetno in pravočasno izpolnitev obveznosti po tej pogodbi,
- d. na lastne stroške in riziko, kadar je to glede na vrsto predmeta pogodbe običajno ali potrebno, predmet pogodbe sestaviti oz. montirati, testirati in zagnati, dati ustrezna navodila in pojasnila kupcu, ter opraviti drugo, kar je potrebno, da lahko kupec začne takoj uporabljati predmet pogodbe.

Prodajalec je dolžan izpolniti vse obveznosti kot dober strokovnjak in storiti vse, kar je potrebno za izvršitev obveznosti iz te pogodbe.

### **V. OBVEZNOSTI KUPCA**

#### 6. člen

Kupec se zavezuje:

- a. prevzeti predmet pogodbe, dobavljen v skladu s to pogodbo, če je dobavljen pravočasno in brez napak,
- b. plačati pogodbeno ceno v skladu s to pogodbo,
- c. takoj obvestiti prodajalca o vseh okoliščinah, ki bi lahko vplivale na izpolnitev kupčevih pogodbenih obveznosti.



## VI. ROK DOBAVE IN PREVZEM PREDMETA POGODBE

### 7. člen

Rok dobave predmeta pogodbe je določen v 1. členu te pogodbe.

Prodajalec mora predmet pogodbe, skupaj z vso potrebno dokumentacijo, dobaviti na prevzemno mesto, ki je določeno v 1. členu te pogodbe. Dobava v drug kraj se ne šteje za pravilno dobavo oziroma v takem primeru velja, da dobava sploh ni bila opravljena.

### 8. člen

Dobava predmeta pogodbe se šteje za pravilno izvršeno oziroma prevzem za uspešno opravljen, ko prodajalec kupcu v prevzemnem mestu dobavi in izroči predmet pogodbe na način, da kupec postane njegov pravni in dejanski lastnik, ter mu izroči vso pripadajočo dokumentacijo v skladu z veljavnimi predpisi, ki je potrebna za nemoteno uporabo predmeta pogodbe, kar pogodbeni stranki oziroma njuna pooblaščenca predstavnika (skrbnika pogodbe) potrđita s podpisom prevzemnega zapisnika.

Nevarnost naključnega uničenja ali poškodovanja stvari preide na kupca z izročitvijo predmeta na podlagi uspešnega prevzema.

### 9. člen

Kupec se zavezuje predmet pogodbe prevzeti najkasneje v roku 15 delovnih dni po prejetju prodajalčevega obvestila, da je predmet pogodbe pripravljen za dobavo na prevzemno mesto. Prevzem predmeta pogodbe se izvede s prevzemnim zapisnikom, v katerem se natančno ugotovi predvsem:

- ali dobavljen predmet pogodbe ustreza določilom te pogodbe tako iz vidika kakovosti kot količine,
- ali ustreza veljavnim zakonskim predpisom;
- ali je s predmetom pogodbe izročena vsa pripadajoča dokumentacija v skladu z veljavnimi predpisi, ki je potrebna za njegovo nemoteno uporabo;
- opredelitev morebitnih pomanjkljivosti na predmetu pogodbe, ki jih mora prodajalec odpraviti;
- druge pomembnejše ugotovitve;
- datum prevzema predmeta pogodbe.

Kupec je dolžan prevzeti od prodajalca predmet pogodbe pod pogojem:

- da je dobavljen v kakovosti in količini, kakor so opredeljena s to pogodbo, skupaj z dokumentacijo, na katero se pogodba sklicuje in, v primerih, kadar so bile predhodno ugotovljene napake oz. pomanjkljivosti, da so odpravljene vse napake oz. pomanjkljivosti, ki so bile predhodno ugotovljene,
- da je prodajalcu predana vsa potrebna dokumentacija, ki jo kot tako opredeljuje zakon ali ta pogodba,
- da je prodajalcu predan instrument finančnega zavarovanja za odpravo napak v jamčevalnem in/ali garancijskem roku.

Če pogoji iz prejšnjega odstavka niso kumulativno izpolnjeni, kupec ni dolžan prevzeti predmeta pogodbe in lahko prevzem zavrne. Če se prevzem zavrne, se šteje, da prodajalec obveznosti dobave oz. izročitve blaga ni izpolnil in še naprej traja zamuda z izpolnitvijo (v ožjem smislu). Pogodbeni

stranki sta tudi soglasni, da kupec v nobenem primeru ni dolžan prevzeti dobavljenega blaga, če je dobavljena manjša količina od dogovorjene.

Če se ob prevzemu ugotovi, da predmet pogodbe ni dobavljen v skladu z določili te pogodbe ali ima napake (nepravilna izpolnitev), lahko kupec po lastni izbiri: (1) zavrne prevzem in takoj odstopi od pogodbe, (2) določi prodajalcu primeren rok za pravilno izpolnitev pogodbenih obveznosti v skladu z določili te pogodbe ali (3) kljub nepravilnostim pri izpolnitvi prevzame predmet pogodbe z napakami. Če kupec prodajalcu določi primeren dodatni rok, stranki soglašata, da primeren dodatni rok traja največ 15 dni, lahko pa se tudi skrajša glede na okoliščine primera.

Po preteku dodatnega roka iz prejšnjega odstavka, kupec preveri ali so bile napake odpravljene in predmet pogodbe ustreza določilom te pogodbe in:

- v kolikor predmet pogodbe ustreza določilom te pogodbe in so bile vse napake odpravljene, kupec predmet pogodbe prevzame,
- v kolikor kupec ugotovi, da tudi po dodatnem roku niso izpolnjeni pogoji za prevzem, lahko po lastni izbiri (1) zavrne prevzem izpolnitve in odstopi od pogodbe ali (2) se odloči prevzeti predmet pogodbe; če se odloči prevzeti predmet pogodbe, lahko uveljavi zaradi napak vse preostale pravice, ki jih določa ta pogodba.

Če kupec kljub obstoju napak ali okoliščin, zaradi katerih dobavljeno blago ne ustreza določilom te pogodbe, predmet pogodbe prevzame, je prevzem predmeta pogodbe sicer opravljen, vendar zamuda prodajalca s tem ni odpravljena in traja še naprej, vse dokler prodajalec ne odpravi vseh napak in poskrbi, da bo predmet pogodbe v celoti v skladu z določili te pogodbe (zamuda v širšem smislu).

Pogodbeni stranki soglašata, da se v dvomu šteje, da kupec prevzema ni opravil, razen če je v prevzemnem zapisniku izrecno navedeno, da kupec predmet pogodbe prevzema ali v prevzemnem zapisniku ni ugotovljena nobena pomanjkljivost ali ovira za prevzem.

Pogodbeni stranki soglašata, da je predmet te pogodbe mogoče prevzeti le na način, ki ga določa ta pogodba. Začetek uporabe predmeta pogodbe s strani kupca ali katerikoli drug dogodek, se ne štejeta za prevzem in s temi dogodki prevzema ni mogoče dokazati, razen če bi kupec brez utemeljenega razloga zavračal prevzem.

## 10. člen

V primeru, da kupec po prevzemu blaga ugotovi, da je prodajalec posredoval kupcu neresnične podatke, ki so v postopku oddaje javnega naročila odločilno vplivali na izbiro prodajalca ali neustrezno blago, kupec lahko odstopi od te pogodbe brez kakršnihkoli obveznosti do prodajalca ter je upravičen do povračila celotne škode in stroškov, ki so zaradi tega nastali, poleg tega pa je upravičen tudi unovčiti finančno zavarovanje za zavarovanje dobre izvedbe pogodbenih obveznosti.

## 11. člen

Hkrati s predmetom pogodbe je dolžan prodajalec kupcu izročiti tudi najmanj sledečo dokumentacijo:

- priročnik za upravljanje in vzdrževanje v Slovenskem jeziku (1x v tiskani obliki za v kabino + 1x v tiskani obliki + 2x CD/USB),
- katalog rezervnih delov (1x v tiskani obliki + 2x CD/USB),
- servisni priročnik v Angleškem jeziku (3x tiskani obliki),
- izjava o ustreznosti stroja z vidika varstva pri delu in veljavne zakonodaje,
- vsi napisi in oznake na vozilu morajo biti v Slovenskem jeziku,
- izjavo o skladnosti »CE« original in prevod v slovenščino,
- drugo pripadajočo dokumentacijo.

## VII. POGODBENA KAZEN

### 12. člen

Pogodbeni stranki s to pogodbo določata tudi pogodbeno kazen, in sicer za sledeče primere: (1) za neizpolnitev, (2) za zamudo in (3) za zamudo v širšem smislu, ki nastane zaradi napak (nepravilne izpolnitve).

Če prodajalec kupcu predmeta pogodbe ne dobavi ali kupec zamudne izpolnitve prodajalca ne sprejme ter nastane položaj neizpolnitve, ima kupec pravico do pogodbene kazni v višini 10% pogodbene vrednosti (pogodbena kazen za neizpolnitev). Če kupec zahteva plačilo pogodbene kazni za neizpolnitev, preneha izpolnitveni zahtevki in se šteje, da je kupec odstopil od pogodbe. Vendar se v dvomu v primeru zamude prodajalca šteje, da kupec uveljavlja pogodbeno kazen za zamudo in ne pogodbeno kazen za neizpolnitev, razen če kupec izjavi drugače. Pogodbeno kazen za neizpolnitev lahko kupec uveljavlja tudi v vseh drugih primerih, ko pride do razveze pogodbe zaradi odstopa od pogodbe zaradi zamude ali napak ali iz drugega razloga na strani prodajalca.

Če prodajalec zamudi z dobavo predmeta pogodbe iz kateregakoli vzroka, razen v primeru višje sile, dolguje kupcu 0,5 % od pogodbene cene za vsak začeti dan zamude (pogodbena kazen za zamudo). Plačilo pogodbene kazni za zamudo ne sme presegati 10 % pogodbene vrednosti. Pravica do pogodbene kazni za zamudo nastane na podlagi pogodbe in dejstva zamude, kupec pa si je ni dolžan ponovno pridržati. Kupec lahko zato pogodbeno kazen za zamudo uveljavlja, tudi če si ob sprejemu zamudne izpolnitve prodajalca pravice do pogodbene kazni ni izrecno pridržal. Kot dan dobave za potrebe te določbe se šteje dan, ko je zapisniško sporazumno ugotovljeno dejstvo dobave predmeta ali, v primeru, če zapisniško izročitev ni ugotovljena, dan, ko je bil predmet pogodbe predan v posest kupcu in ga ta lahko nemoteno uporablja.

Če prodajalec pravočasno dobavi kupcu predmet pogodbe, vendar s stvarnimi ali pravnimi napakami, ki so prodajalcu pravočasno sporočene, je prodajalec dolžan plačati pogodbeno kazen za čas, ki teče od notifikacije prve napake do odprave vseh napak (pogodbena kazen zaradi napak), in sicer za vsak dan neodprave napak 0,5% pogodbene cene, skupno pa ne več kot 10% pogodbene cene. Kot dan notifikacije napake se šteje dan, ko je bilo prodajalcu odposlano sporočilo o napaki po elektronski pošti, ustno ali s priporočeno pošto, kot dan odprave napake pa dan, ko je zapisniško ugotovljeno, da so bile vse grajane napake odpravljene ali, če zapisniško ni ugotovljen dan odprave napak, dan, ko so bile vse napake dejansko odpravljene, predmet pogodbe pa ponovno vrnjen v nemoteno uporabo kupca.

Plačilo katerekoli pogodbene kazni prodajalca ne odvezuje od jamčevalnih in/ali garancijskih obveznosti po tej pogodbi, kakor tudi ne od odškodninske odgovornosti, v kolikor škoda presega pogodbeno kazen.

Za višino izračunane pogodbene kazni, o čemer kupec prodajalcu izstavi račun, se vzpostavi terjatev kupca do prodajalca in se obveznost kupca za znesek pogodbene kazni zmanjša oz. se zle-to pobota. V kolikor pogodbeno kazen ni poračunana na tak način, jo je prodajalec dolžan poravnati v roku 8 dni od izstavitve računa z nakazilom na transakcijski račun št. 10100-0000001935 kupca. Po poteku tega roka tečejo zakonske zamudne obresti na celoten znesek pogodbene kazni.

## VIII. INSTRUMENT ZAVAROVANJA ZA DOBRO IZVEDBO POGODBENIH OBVEZNOSTI

### 13. člen

Prodajalec se zaveže najkasneje v roku osem (8) delovnih dni od podpisa te pogodbe izročiti kupcu instrument finančnega zavarovanja (originalno bančno garancijo unovčljivo na prvi poziv, izdelano po Enotnih pravilih za garancije na poziv (EPGP, revizija 2010) ali enakovredno kavcijsko zavarovanje zavarovalnice), v višini 10% pogodbene vrednosti z DDV kot jamstvo za kvalitetno in pravočasno dobavo predmeta pogodbe, vse z veljavnostjo vsaj še devetdeset (90) dni po predvidenem prevzemu del, sicer lahko kupec brez kakršnih koli obveznosti do prodajalca od pogodbe odstopi ali pa zadrži del plačila prodajalcu v skladu s tretjim odstavkom tega člena.

V primeru podaljšanja pogodbenega roka za dobavo predmeta pogodbe, je prodajalec dolžan kupcu v roku osem (8) delovnih dni od podpisa aneksa dostaviti ustrezno podaljšanje instrumenta finančnega zavarovanja, z veljavnostjo vsaj še devetdeset (90) dni po dejanskem prevzemu predmeta pogodbe.

V kolikor prodajalec kupcu ne izroči instrumenta finančnega zavarovanja iz prvega odstavka tega člena ali podaljšanja instrumenta finančnega zavarovanja iz drugega odstavka tega člena, in kupec iz tega razloga ne odstopi od pogodbe, je kupec upravičen zadržati deset odstotkov (10 %) pogodbene vrednosti z DDV za čas, ki je enak času predvidenega trajanja instrumenta zavarovanja po tem členu. Zadržano plačilo se ne obrestuje.

Instrument finančnega zavarovanja za dobavo predmeta pogodbe skladno z določili pogodbe kupec lahko unovči, če prodajalec svojih obveznosti do kupca ne izpolni skladno s pogodbo, v dogovorjeni kvaliteti, količini in roku, v primeru, da prodajalec ne izpolni svojih pogodbenih obveznosti zaradi tega, ker se je nad njim začel postopek zaradi insolventnosti ter v drugih primerih, ko na podlagi te pogodbe nastane terjatev kupca do prodajalca.

## X. JAMČEVALNI IN/ALI GARANCIJSKI ZAHTEVKI

### 14. člen

Prodajalec zagotavlja, da bodo vse dogovorjene tehnične in druge karakteristike predmeta pogodbe, specificirane pogodbi in njenih prilogah, dosežene. Prodajalec tudi zagotavlja, da bo dobavljen predmet pogodbe brez napak in da bo deloval brezhibno ter izpolnjeval vse predpisane standarde kakovosti in nosilnosti, kakor tudi varnosti in varstva pri delu tako, da ga bo kupec lahko uporabljal skladno z njegovim namenom.

Prodajalec jamči, da bo predmet pogodbe, kot je opredeljen v 1. členu te pogodbe, brezhibno deloval najmanj 3 leta (splošni jamčevalni rok in/ali garancijski rok), šteto od njegovega prevzema. Prodajalec jamči, da se v tem roku ne bodo pokazale nobene napake, ki bi obstajale ob prehodu rizika (jamčevanje), kot tudi, da v tem roku ne bo prišlo do kakršnekoli okvare ali motenega delovanja, ki bi izvirala iz vzroka, ki je nastal v tem roku (garancija).

Jamčevalni in/ali garancijski rok prične teči z dnem uspešnega prevzema predmeta pogodbe kot je to določeno v VI. poglavju te pogodbe. Jamčevanje in/ali garancija zajemata obveznost prodajalca odpraviti vse napake, ki se pojavijo v jamčevalnem oz. garancijskem roku, ter kriti vse stroške povezane s popravili, prevozom, montažo, ipd., in dodatno kupcu povrniti celotno škodo, ki mu nastane zaradi napake ali v zvezi z napako.

Garancija in/ali jamčevanje sta vezana na normalne pogoje uporabe in primerno ter strokovno vzdrževanje. Prodajalec se razbremeni garancijske in/ali jamčevalne odgovornosti, če dokaže, da je napaka posledica neobičajne uporabe ali neprimernega ter nestrokovnega vzdrževanja. Pri tem se šteje, da je prodajalec kljub temu za napako odgovoren, če je neobičajna uporaba ali neprimerno oziroma nestrokovno vzdrževanje posledica pomanjkljivih navodil prodajalca ali nezadostnih pojasnil prodajalca kupcu oziroma njegovim zaposlenim.

#### 15. člen

Prodajalec se zavezuje v okviru jamčevalnega in/ali garancijskega roka brez kakršnegakoli dodatnega plačila odpraviti vse pomanjkljivosti, ki jih kupec ugotovi in sporoči prodajalcu, in sicer najkasneje v roku:

- 24 (štriindvajset) ur od prejema obvestila kupca (velja med delovnimi dnevi),
- 48 (oseminštirideset) ur od prejema obvestila kupca (velja med delovnimi dnevi), kolikor je odprava napak vezana na dobavo rezervnih delov.

V soglasju z kupcem se lahko roki podaljšajo iz utemeljenih razlogov. Če se rok za odpravo napak sporazumno ne podaljša, prodajalec nima pravice ugovarjati, da so roki prekratki in stranke s to pogodbo sporazumno opredeljujeta zgoraj določene roke kot primerne roke za odpravo napake glede na predmet pogodbe ter način dela prodajalca.

Če prodajalec v gornjih rokih ne pristopi k odpravi napak, lahko kupec, če prodajalcu ne podaljša rokov, uveljavi druge zahtevke, ki so določeni v 16. členu te pogodbe.

#### 16. člen

Če prodajalec v določenem roku ne odpravi napake ali kupcu sporoči, da napake ne namerava odpraviti ali to očitno izhaja iz ravnanja prodajalca (npr. prodajalec se ne odzove, prodajalec ne pride na ogled, prodajalec se ne javlja kupcu, ne odgovarja na sporočila, itd.), sme kupec po lastni izbiri uveljaviti drug jamčevalni in/ali garancijski zahtevek, in sicer lahko:

- vztraja, da mora prodajalec napako odpraviti, v zvezi s čimer ni dolžan prodajalcu posredovati nobenega dodatnega ali novega obvestila ali zahtevka,
- napako odpravi preko tretje osebe in od prodajalca zahteva povrnitev stroškov, ki so nastali z odpravo napake,
- napako odpravi sam z angažiranjem lastnega osebja in lastnih sredstev ter prodajalcu obračuna običajno vrednost stroškov odprave napake, ki bi nastali, če bi kupec angažiral tretjo osebo,
- napako ne odpravi in prodajalcu obračuna manjvrednost stvari, ki je posledica napake, pri čemer se manjvrednost lahko obračuna bodisi kot ocenjena manjša vrednost stvari z napako ali kot ocenjeni seštevki vseh stroškov, ki bodo v bodoče potrebni, da se napaka odpravi,
- odstopi od pogodbe iz razlogov v sferi prodajalca.

V vseh opisanih primerih kupcu pripada tudi pavšalna odškodnina, ki jo stranki skupno ocenita na 5% ocenjene ali dejanske vrednosti stroškov ali manjvrednosti, ki so posledica napake. Pavšalna odškodnina je namenjena kritju kupčevih manipulativnih stroškov, ki nastanejo v zvezi z napako (čas zaposlenih kupca in drugi stroški).

V vsakem primeru ima kupec pravico zahtevati od prodajalca tudi povrnitev vse preostale škode, ki neposredno ali posredno nastane zaradi napake.

#### 17. člen

Za odpravo napak v jamčevalnem in/ali garancijskem roku bo kot pogoj za uspešen prevzem prodajalec ob prevzemu kupcu izročil inštrument finančnega zavarovanja (originalno brezpogojno, nepreklicno bančno garancijo unovčljivo na prvi poziv, izdelano po Enotnih pravilih za garancije na poziv (EPGP, revizija 2010) ali enakovredno kavcijsko zavarovanje zavarovalnice) za odpravo napak v garancijskem roku, v vrednosti pet odstotkov (5%) pogodbene vrednosti z DDV. Veljavnost inštrumenta finančnega zavarovanja mora znašati vsaj 2 leti in 30 dni od podpisa prevzemnega zapisnika, kar pomeni da je ta rok za trideset dni daljši kot je jamčevalni in/ali garancijski rok določen v pogodbi.

V primeru, da prodajalec kupcu ne izroči bančne garancije iz prejšnjega odstavka tega člena, je kupec upravičen zadržati 5% (pet odstotkov) pogodbene vrednosti z DDV, ki je enak času predvidenega trajanja instrumenta zavarovanja po tem členu. Zadržano plačilo se ne obrestuje.

#### 18. člen

Kupec je dolžan o vsaki ugotovljeni napaki v jamčevalnem in/ali garancijskem roku obvestiti prodajalca v čim krajšem času. Vendar tudi v primeru, če kupec prodajalca ne obvesti o napaki takoj ali v kratkem času, ne izgubi pravic iz naslova jamčevanja in/ali garancije, temveč lahko prodajalec le ugovarja, da je zaradi prepoznega obvestila o napaki škoda večja ali so stroški odprave napak večji. Kupec v tem primeru bremeni delež stroškov odprave napak oziroma škode, ki je posledica prepoznega obvestila o napaki.

Prodajalec za nobeno notificirano napako ni upravičen ugovarjati, da bi jo moral kupec ugotoviti ali grajati že ob prevzemu, razen če je v zapisniku o prevzemu izrecno ugotovljeno, da kupec z določeno napako soglaša oziroma soglaša, da zanjo ne bo uveljavljal nobenega jamčevalnega in/ali garancijskega zahtevka.

#### 19. člen

Za vsako ugotovljeno napako kupec pridobi vse pravice, ki so določene v tej pogodbi. Kupec lahko več napak uveljavlja skupno ali posebej. Za vsako napako lahko uveljavi tudi različni jamčevalni ali garancijski zahtevki.

Kupec lahko vse pravice, ki jih ima na podlagi garancije ali jamčevanja, uveljavi z navadno izjavo, ki je lahko posredovana prodajalcu pisno ali ustno.

Če na podlagi uveljavljenih pravic kupec pridobi terjatev do prodajalca (iz naslova stroškov odprave napake, manjvrednosti, pavšalne odškodnine, druge škode, itd.), lahko to terjatev uveljavi na način, da zmanjša svoje morebitne obveznosti do prodajalca (zadržanje plačila in pobot), unovči dane bančne garancije ali druge instrumente zavarovanja, zahteva plačilo od prodajalca ali terjatev unovči na katerikoli drug način. Kupec pri tem sam izbira vrstni red za unovčitev terjatve do prodajalca in lahko izbere katerikoli sredstvo ali tudi več sredstev, vse dokler ne pride do celotnega plačila. Če ima kupec v rokah kakšno prodajalčevo stvar, jo lahko pridrži kot zavarovanje za svoje terjatve, ter po obvestilu prodajalcu to stvar tudi proda izvensodno ter se poplača.

#### 20. člen

Kupec pravic iz naslova garancije in jamčevanja ne izgubi s potekom enega leta od obvestila o napaki, ki po pogodbeni ureditvi med strankama niti ni pogoj za pridobitev pravic, temveč se stranki dogovorita, da terjatev preneha v roku 3 (treh) let od trenutka, ko so znani vsi elementi, ki omogočajo izračun terjatve kupca (npr. prejeti vsi računi izvajalcev za odpravo napak in podobno).

## XI. VIŠJA SILA



## 21. člen

Nobena pogodbeni stranka ni odgovorna za delno ali celotno neizpolnitev pogodbenih obveznosti, če je to posledica višje sile. Kot višja sila se razumejo okoliščine izjemnega značaja, kar pomeni, da jih stranki nista mogli pričakovati, se jim izogniti ali jih odvrniti, so se pojavile po sklenitvi pogodbe in se po poslovnih običajih štejejo za višjo silo (npr. naravne nesreče, vojne, stavke..).

Pogodbena stranka, pri kateri je prišlo do višje sile je obvezna drugi stranki takoj poslati pisno obvestilo po e-pošti, faksu, obvestiti po telefonu ali na drug zanesljiv način ter navesti ocenjeni čas trajanja višje sile in vzrok zanjo. Višja sila učinkuje tako, da podaljša vse pogodbene roke, ki v času trajanja višje sile ne tečejo.

Ob koncu trajanja navedene višje sile, je dolžna stranka, ki jo je prizadela višja sila, obvestiti nasprotno stranko na enak način kot o začetku le te.

Pogodbena stranka, ki jo je prizadela višja sila, je dolžna dejstvo višje sile dokazati in nosi dokazno breme obstoja takšne okoliščine.

## 22. člen

Če višja sila traja več kot dva meseca, se pogodbeni stranki dogovorita o nadaljnjem izvajanju pogodbe. Če se o tem ne moreta dogovoriti, lahko katerakoli pogodbeni stranka odstopi od pogodbe, pri čemer v takem primeru ne nastanejo odškodninske ali druge posledice, ter morata stranki druga drugi le vrniti, kar sta morebiti prejeli na podlagi te pogodbe.

## **XII. PRENEHANJE POGODBE**

### 23. člen

Če prodajalec ne izpolni katerekoli pogodbene obveznosti, ga mora kupec pisno opozoriti in pozvati k izpolnitvi pogodbene obveznosti ter mu določiti primeren dodatni rok za pravilno izpolnitev. Pogodbeni stranki soglašata, da je primeren dodatni rok v trajanju 15 dni najdaljši rok, razen če ta pogodba za posamezen primer določa krajši rok, in v nobenem primeru ni mogoče šteti, da bi moral biti prodajalcu določen daljši rok, lahko pa se glede na okoliščine določi krajši rok.

Če prodajalec ne upošteva pisnega opozorila in tudi v dodatnem roku ne izpolni svoje pogodbene obveznosti, ima kupec pravico odstopiti od te pogodbe.

Kupec lahko brez določitve dodatnega roka odstopi od te pogodbe v sledečih primerih:

- če je zoper prodajalca začel postopek zaradi insolventnosti (prisilne poravnave ali stečaja) ali izbrisa iz sodnega registra brez likvidacije ali prostovoljne oz. prisilne likvidacije,
- če prodajalec v dobavnem roku ne dobavi predmeta pogodbe in se kupec odloči, da bo takoj odstopil od pogodbe (1. člen),
- če prodajalec v dobavnem roku ne dobavi predmeta pogodbe na način, da je mogoč njegov prevzem, in se kupec odloči, da bo takoj odstopil od pogodbe (9. člen),
- če mu je prodajalec po prejemu obvestila o napaki ali obvestila o kršitvi pogodbe sporočil, da ne bo izpolnil pogodbe, ali če iz okoliščine primera izhaja, da prodajalec niti v dodatnem roku ne bo mogel izpolniti svoje pogodbene obveznosti,
- če prodajalec ne izroči kupcu instrumenta finančnega zavarovanja za dobro izvedbo pogodbene obveznosti in kupec zaradi tega takoj odstopi od pogodbe (13. člen),

- če je prodajalec ali oseba, ki je pri njemu član upravnega, vodstvenega ali nadzornega organa, pravnomočno obsojena za eno izmed kaznivih dejanj, ki jih veljavna zakonodaja, ki ureja javna naročanja opredeljuje, da mora kupec tak subjekt izključiti iz postopka javnega naročanja in da je storjeno kaznivo dejanje povezano s predmetom dejavnosti, za katerega je sklenjena pogodba o oddaji javnega naročila,
- če je prodajalec ali oseba, ki je pri njemu član upravnega, vodstvenega ali nadzornega organa pravnomočno obsojen/na za prekršek na področju davčne ali gospodarske zakonodaje, je v postopku pred strokovnimi ali podobnimi združenji ugotovljena kršitev njihovih pravil, je več kot očitno, da je ravnal/la v nasprotju s splošno uveljavljenimi in sprejetimi moralnimi in etičnimi načeli opredeljenimi v etičnem kodeksu in politiki nabave prodajalca,
- v drugih primerih, ki jih določa ta pogodba ali zakon.

Med veljavnostjo pogodbe lahko kupec, ne glede na določbe zakona, ki ureja obligacijska razmerja, odstopi od pogodbe tudi v primerih iz 96. člena ZJN-3.

#### 24. člen

Stranki se izrecno dogovorita, da lahko kupec odstopi od te pogodbe takoj in brez odpovednega roka tudi v primerih, če je prodajalec ali oseba, ki je pri njemu članica upravnega odbora, vodstvenega ali nadzornega organa:

- pravnomočno obsojena za katero izmed kaznivih dejanj, ki jih veljavna zakonodaja, ki ureja javno naročanje opredeljuje kot obvezni izključitveni razlog iz postopka javnega naročanja in je storjeno kaznivo dejanje povezano z opravljanjem dejavnosti, ki se izvaja tudi na podlagi te pogodbe,
- zagrešila hujšo kršitev poklicnih pravil, ki jih kupec z ustreznimi sredstvi izkaže (npr. odločbo zbornice, ki združuje subjekte določenega poklica oz. stroke),
- pravnomočno obsojena za prekršek na področju davčne ali druge zakonodaje, ki ureja poslovanje prodajalca oz. gospodarskih družb, ali pa da je očitno, da je ravnala v nasprotju s splošno uveljavljenimi in sprejetimi moralnimi in/ali etičnimi načeli, opredeljenimi v Etičnem kodeksu kupca in Politiki nabave kupca kot je objavljena na spletni strani kupca,
- ko je javno naročilo bilo bistveno spremenjeno, kar terja nov postopek javnega naročanja.

Prodajalec je dolžan kupca obvestiti o vsaki pravnomočni odločbi, s katero je bil sam ali oseba iz prvega odstavka tega člena pravnomočno obsojena na kaznivo dejanje iz 1. alineje prejšnjega odstavka tega člena ali prekršek iz 3. alineje prejšnjega odstavka tega člena, in sicer v roku 15 dni od pravnomočnosti sodbe oz. odločbe in mu enkrat na šest mesecev dostaviti dokazilo pristojnega Ministrstva za pravosodje RS, ki ni starejše od 30 dni, iz katerega izhaja, da ni bil sam oz. osebe iz prvega odstavka tega člena pravnomočno obsojene za kaznivo dejanje oz. prekrške, za katere vodi evidenco Ministrstvo za pravosodje RS. V primeru, da prodajalec ne poroča o okoliščini pravnomočne obsojenosti in ne predloži dokumentov, kakor je določeno v tem odstavku, ima kupec pravico odstopiti od te pogodbe predčasno in brez odpovednega roka. V vseh primerih predčasnega prenehanja veljavnosti te pogodbe, razen iz razloga, določenega v zadnji alineji prvega odstavka tega člena, kupec unovči zavarovanje za dobro izvedbo pogodbenih obveznosti v celotnem znesku danega zavarovanja.

#### 25. člen

Če kupec ne izpolni katerekoli pogodbene obveznosti, ga mora prodajalec pisno opozoriti in pozvati k izpolnitvi pogodbene obveznosti ter mu določiti primeren dodatni rok za pravilno izpolnitev. Pogodbeni stranki soglašata, da je primeren dodatni rok v trajanju 15 dni najdaljši rok in da v



nobenem primeru ni mogoče šteti, da bi moral biti kupcu določen daljši rok, lahko pa se glede na okoliščine določi krajši rok.

Če kupec ne upošteva pisnega opozorila in tudi v dodatnem roku ne izpolni svoje pogodbene obveznosti, ima prodajalec pravico odstopiti od te pogodbe.

Prodajalec lahko brez določitve dodatnega roka odstopi od te pogodbe le v primeru, če je zoper kupca začel postopek zaradi insolventnosti (prisilne poravnave ali stečaja) ali izbrisa iz sodnega registra brez likvidacije ali prostovoljne oz. prisilne likvidacije.

#### 26. člen

Izjava o odstopu od pogodbe mora biti poslana nasprotni stranki priporočeno po pošti in mora določati tudi razlog za odstop od pogodbe. Pogodba preneha, ko nasprotna stranka prejme izjavo o odstopu, razen v primeru, če ne prevzame priporočene pošiljke, in v tem primeru se šteje, da je pogodba prenehala z dnem, ko je bila odstopna izjava poslana s priporočeno pošto.

Če pride do razveze pogodbe sta stranki prosti svojih obveznosti in morata vrniti druga drugi, kar sta prejeli. Prodajalec mora vrniti vsa prejeta plačila z obrestmi, ki se obrestujejo od dneva prejema do dneva vračila s 6% obrestno mero. Kupec prodajalcu vrne predmet pogodbe v stanju, v kakršnem je, pri čemer pa kupec ne izgubi pravice do odstopa tudi, če predmeta pogodbe ne more vrniti v enakem stanju, kot ga je prejel, če je to posledica normalne obrabe ali posredno ali neposredno povezano z napakami predmeta pogodbe ali sicer izvira iz vzroka, ki sodi v sfero prodajalca. Kupec v nobenem primeru ni dolžan plačati prodajalcu nadomestila za zmanjšano vrednost predmeta pogodbe ali uporabo predmeta pogodbe v času od prevzema do odstopa od pogodbe, prav tako ne v času po odstopu, če prodajalec predmeta pogodbe po prenehanju pogodbe ne prevzame. Predmet pogodbe mora prevzeti prodajalec v kraju, kjer ga je izročil in pri tem nositi vse stroške demontaže, prevoza, in druge stroške neposredno ali posredno povezane s prevzemom.

Kupec lahko zadrži vrnitev predmeta pogodbe prodajalcu, dokler prodajalec sočasno kupcu ne vrne celotne kupnine z obrestmi in povrne drugo škodo ali stroške (pridrzanje), pri čemer tudi v takem primeru kupec ni dolžan plačati nobenega nadomestila prodajalcu za čas pridržanja.

### **XIII. PROTIKORUPCIJSKA KLAVZULA**

#### 27. člen

Pogodbeni stranki potrjujeta, da sta seznanjeni in se zavedata dejstva, da je predmetna pogodba nična, če je ali bo v katerikoli fazi sklepanja ali izvajanja te pogodbe kdo v imenu ali na račun prodajalca predstavniku ali posredniku kupca obljubil, ponudil ali dal kašno nedovoljeno korist za pridobitev posla po tej pogodbi, za sklenitev posla pod ugodnejšimi pogoji, za opustitev dolžnega nadzora nad izvajanjem pogodbenih obveznosti ali za drugo ravnanje ali opustitev, s katerim je ali bo kupcu povzročena škoda ali pa je ali bo omogočena pridobitev nedovoljene koristi predstavniku ali posredniku kupcu in/ali prodajalcu ali njegovemu predstavniku, zastopniku ali posredniku.

Pogodbeni stranki se zavezujeta izogibanja vsakršnih ravnanj, ki bi povzročila ničnost pogodbe po prejšnjem odstavku tega člena. Ta izjava predstavlja izjavo v skladu s predpisi o integriteti in preprečevanju korupcije.

### **XIV. RAZVEZNI POGOJ**

## 28. člen

Ta pogodba preneha veljati v primeru nastopa razveznega pogoja, ki se uresniči, če je kupec seznanjen, da je pristojni državni organ ali sodišče s pravnomočno odločitvijo ugotovilo kršitev delovne, okoljske ali socialne zakonodaje s strani prodajalca ali če je kupec seznanjen, da je pristojni državni organ pri prodajalcu v času izvajanja te pogodbe ugotovil najmanj dve kršitvi v zvezi s plačilom za delo, delovnim časom, počitki, opravljanjem dela na podlagi pogodb civilnega prava kljub obstoju elementov delovnega razmerja ali v zvezi z zaposlovanjem na črno in za kateri mu je bila s pravnomočno odločitvijo ali več pravnomočnimi odločitvami izrečena globa za prekršek. Razvezni pogoji se uresniči pod pogojem, da je od seznanitve s kršitvijo in do izteka veljavnosti pogodbe še najmanj šest mesecev, v primeru izpolnitve razveznega pogoja se šteje, da je pogodba razvezana z dnem sklenitve nove pogodbe za izvedbo tega dela javnega naročila, kupec pa bo nov postopek o oddaji javnega naročila začel najkasneje v roku 30 dni od seznanitve s kršitvijo. Če kupec v tem roku 30 dni ne prične novega postopka javnega naročila, se šteje, da je ta pogodba razvezana trideseti dan, šteto po dnevu, ko se je kupec seznanil s kršitvijo. V takem primeru kupec unovči garancijo za dobro izvedbo pogodbenih obveznosti v celotnem znesku, razliko do polne odškodnine pa zahteva v plačilo od prodajalca.

## XV. NASTOPANJE S PODIZVAJALCI

### 29. člen

Prodajalec s podpisom tega okvirnega sporazuma potrjuje, da je seznanjen z definicijo pojma podizvajalec po ZJN-3.

V kolikor prodajalec pri izvajanju naročila nastopa s podizvajalci, se zavezuje, da bo z njimi sklenil pogodbe, v katerih bo natančno določena vrsta in obseg dela ter cena za opravljene storitve. Morebitna neposredna plačila podizvajalcem se uredijo v skladu s 94. členom ZJN-3.

Neposredno plačilo podizvajalcu zavezuje kupca in prodajalca samo v primeru, če podizvajalec zahteva neposredno plačilo, v skladu z drugim in tretjim odstavkom 94. Člena ZJN-3.

V primeru, da podizvajalec zahteva neposredno plačilo, se šteje, da izvajalec s to pogodbo pooblašča naročnika, da na podlagi potrjenega računa oziroma situacije s strani (glavnega) izvajalca, neposredno plačuje podizvajalcu.

Ko naročnik poravnava podizvajalčevo terjatev, ki jo ima do glavnega izvajalca, se obveznost naročnikovega plačila do glavnega izvajalca, za podizvajalcu izplačani znesek, ustrezno zmanjša. Naročnik v razmerju do podizvajalca, v zvezi z izvedenimi deli in zapadlimi računi, ki jih je podizvajalec predložil v plačilo glavnemu izvajalcu, ni dolžan plačati zamudnih obresti in drugih stranskih terjatev vključno s penali, ampak ostane ta obveznost izključno na glavnemu izvajalcu.

Naročnik lahko zadrži plačilo podizvajalčeve terjatve, ki jo ima do glavnega izvajalca:

- dokler mu ni izročena vsa dokumentacija o opravljenih storitvah in o obstoju terjatve do glavnega izvajalca,
- dokler predložen račun za opravljene storitve ni potrjen.

Če podizvajalec neposrednega plačila od kupca ne zahteva, se prodajalec že s tem okvirnim sporazumom zavezuje, da bo kupcu najpozneje v roku 60 dni od plačila končnega računa poslal svojo pisno izjavo, da je poplačal vse podizvajalce, ki so neposredno povezani s predmetom javnega naročila in pisno izjavo podizvajalcev, da so plačilo prejeli.

Če se po sklenitvi pogodbe o izvedbi predmetnega javnega naročila zamenja podizvajalec ali če izvajalec sklene pogodbo z novim podizvajalcem, mora izvajalec, ki je sklenil pogodbo z naročnikom, le-temu v roku 5 (pet) dni po spremembi predložiti:

- podatke o podizvajalcu ter storitve, ki jih namerava oddati v podizvajanje,
- kontaktne podatke in zakonite zastopnike predlaganega(ih) podizvajalca(ev),
- zahtevo podizvajalca za neposredno plačilo, če podizvajalec to zahteva.

## **XVI. REŠEVANJE SPOROV**

### 30. člen

Pogodbeni stranki bosta skušali medsebojne spore reševati sporazumno.

Če ne pride do sporazuma, pogodbeni stranki soglašata, da se njun spor reši po pristojnem sodišču v Kopru, Slovenija. Pogodbeno razmerje se presoja po slovenskem pravu.

## **XVII. SPREMEMBA POGODBE**

### 31. člen

Morebitne spremembe in dopolnitve te pogodbe so veljavne le, če so sprejete v pisni obliki in podpisane s strani obeh pogodbenih strank.

Če katerokoli določilo te pogodbe je ali postane neveljavno, to ne vpliva na ostala določila te pogodbe. Neveljavno določilo se nadomesti z veljavnim, ki mora čim bolj ustrezati namenu, ki sta ga želeli doseči pogodbeni stranki z neveljavnim določilom.

## **XVIII. IZMENJAVA SPOROČIL**

### 32. člen

Pogodbeni stranki si lahko izmenjujeta sporočila v zvezi s to pogodbo na vsak način, ki je običajen v poslovni praksi in omogoča zanesljiv dokaz obstoja sporočila (npr. elektronska pošta, faks, itd.). Če pogodba določa, da je potrebno sporočilo poslati na določen način, je takšna izjava veljavna le, če je poslana na predpisan način, pri čemer pa se nobena stranka ne more sklicevati na nepravilnost oblike sporočila, če je sporočilo dejansko prejela in se z njim seznanila.

## **XIV. KONČNA DOLOČBA**

### 33. člen

Pogodba je sklenjena in prične veljati z dnem, ko jo podpišeta obe pogodbeni stranki. Glede jamčevalnih in/ali garancijskih obveznosti ter s tem povezanimi pravicami kupca velja ta pogodba do poteka vseh jamčevalnih in/ali garancijskih rokov. Prav tako v primeru prenehanja pogodbe ostanejo v veljavi določila, ki urejajo vrnitveno in odškodninsko obveznost strank, obveznost plačila pogodbenih kazni ter unovčevanja zavarovanj.

Ta pogodba v celoti zavezuje tudi morebitne pravne naslednike vsake od pogodbenih strank, kar velja tako v primeru organizacijsko - statusnih ter lastninskih sprememb kot tudi v primeru singularnega nasledstva.

#### 34. člen

Pogodbeni stranki sta sporazumni, da v zvezi z izvajanjem pogodbenih pravic in obveznosti komunicira z javnostmi samo kupec, kolikor ni izrecno in pisno usklajeno z kupcem, da z javnostjo komunicira tudi prodajalec. Kršitev določila tega člena predstavlja takšno kršitev pogodbe, da jo lahko kupec predčasno odpove brez odpovednega roka.

Prodajalec s sklenitvijo te pogodbe izjavlja, da je seznanjen z Etičnim kodeksom kupca in s Politiko nabave kupca, ki sta objavljena na spletni strani kupca.

Prodajalec se zavezuje ravnati tudi skladno s Kodeksom ravnanja za dobavitelje družb Skupine Luka Koper (v nadaljevanju: Kodeks), za kar je tudi podpisal »Izjavo dobavitelja«, ki je sestavni del Kodeksa.

#### 35. člen

Pogodba je sestavljena in podpisana v 4 (štirih) enakih izvodih, od katerih prejme kupec 2 (dva) izvoda in prodajalec 2 (dva) izvoda.

Koper,

Kupec:  
Luka Koper, d.d.

Predsednik uprave delniške družbe  
Dimitrij Zadel

Član uprave  
Metod Podkrižnik

\_\_\_\_\_ / \_\_\_\_\_

Prodajalec:

\_\_\_\_\_  
(naziv)

\_\_\_\_\_  
*(pooblaščen oseba za podpis  
pogodbe)*

**IZJAVA/PODATKI O UDELEŽBI FIZIČNIH IN PRAVNIH  
OSEB V LASTNIŠTVU PONUDNIKA**
**ter**
**O GOSPODARSKIH SUBJEKTIH, ZA KATERE SE GLEDE NA DOLOČBE ZAKONA, KI UREJA  
GOSPODARSKE DRUŽBE, ŠTEJE, DA SO POVEZANE DRUŽBE S PONUDNIKOM** (šesti  
odstavek 14. člena Zakona o integriteti in preprečevanju korupcije, UL RS, št. 69/2011)

JAVNO NAROČILO	
Naročnik	Luka Koper d.d. Vojkovo nabrežje 38 6501 Koper
Oznaka javnega naročila	JN 148/2020
Predmet javnega naročila	KOLESNI NAKLADALEC 7 t
PODATKI O PRAVNI OSEBI - PONUDNIKU	
Polno ime oz. naziv ponudnika	
Sedež ponudnika	
Občina sedeža ponudnika	
Matična številka ponudnika	
Št. vpisa v sodni register	

Spodaj podpisani zastopnik izjavljam, da so pri lastništvu zgoraj navedenega ponudnika udeleženi naslednji subjekti (fizične in pravne osebe):

Št.	Ime in priimek/Naziv	Naslov stalnega bivališča/Sedež	Delež lastništva %
1			
2			
...			

Spodaj podpisani zastopnik izjavljam, da so skladno z določbami zakona, ki ureja gospodarske družbe, povezane družbe z zgoraj navedenim ponudnikom, naslednji gospodarski subjekti pri lastništvu zgoraj navedenega ponudnika udeleženi naslednji subjekti (fizične in pravne osebe):

Št.	Naziv	Sedež	Matična številka
1			
2			
...			

\*v primeru, da ponudnik ne bo izpolnil te tabele, bo naročnik štel, da ponudnik izjavlja, da nima povezanih družb.

**Ponudnik lahko vse zgoraj zahtevane podatke predloži tudi v elektronski obliki.**

Če ponudnik predloži lažno izjavo oz. da neresnične podatke o navedenih dejstvih, ima to za posledico ničnost pogodbe/okvirnega sporazuma.

Datum: \_\_\_\_\_

Ponudnik

Kraj: \_\_\_\_\_

žig

 \_\_\_\_\_  
 (ime priimek in podpis  
 pooblaščenice osebe)

**OBR-8**

**IZJAVA PONUDNIKA O SPOŠTOVANJU KODEKSA RAVNANJA ZA DOBAVITELJE DRUŽB SKUPINE LUKA KOPER, D.D.**

Potrjujemo, da imamo izvod Kodeksa ravnanja za dobavitelje družb Skupine Luke Koper in izjavljamo, da imamo skupne vrednote, da spoštujemo in se ravnamo skladno s Kodeksom ravnanja za dobavitelje družb Skupine Luke Koper ter uveljavljamo vrednote navedene v njem ter potrjujemo, da bomo spoštovanje teh načel zagotovili tudi pri svojih dobaviteljih in podizvajalcih.

.....  
Naziv in žig podjetja

.....  
Kraj

.....  
Datum

.....  
(1. podpis)

.....  
(po potrebi 2. podpis)

.....  
(ime s tiskanimi črkami)

.....  
(ime s tiskanimi črkami)

.....  
(oddelek/funkcija)

.....  
(oddelek/funkcija)