

Luka Koper, d.d.
pristaniški in logistični sistem
SI - 6501 Koper, Slovenija

tel.: + 386 5 66 56 100
fax: + 386 5 63 95 020
portkoper@luka-kp.si
www.luka-kp.si

12.02.2024

Zadeva: **Poziv za prodajo 2 kos izločenega kontejnerskega mostnega RTG –
dvigala**

1. Predmet zbiranja ponudb

Predmet zbiranja ponudb je prodaja rabljenega osnovnega sredstva podjetja **2 enoti kontejnerskega mostnega RTG dvigala KALMAR TS-31 IN TS-32, tovarniška oznaka E-ONE+** (v nadaljevanju besedila: oprema).



Iščemo ponudbe za prodajo in odstranitev v kosu/razstavljeno.

Podatki osnovnega sredstva za prodajo:

Oznaka: Kontejnersko mostno dvigalo KALMAR TS-31 in TS-32
Št. osn. sredstva: 301031 in 301032

Znamke: KALMAR Finland
 Tip/ Tovarniška številka: E-ONE+
 Leto izdelave: 2009
 Nosilnost [kg]: 40.000 kg
 Obratovalni razred: 3
 Št. obratovalnih ur [h]: 20.202 in 18.987 ur
 Teža dvigala [kg]: 141.400

OSNOVNI TEHNIČNI PODATKI

Inv št	N301031 in N301032
Naziv	Kontejnorsko mostno dvigalo KALMAR TS-31 in TS-32
Tip, model	E-ONE+
Vrsta sredstva/oblika	Kontejnorsko mostno dvigalo KALMAR
Proizvajalec, država	KALMAR, Finska
Število obratovalnih ur	20.202 in 18.987
Leto izdelave / aktiviranje	23.09.2009
Pogon agregata	Diesel turbo agregat, SCANIA DC 1645A
Moč agregata	455 kW
Generator	Stamford 650 kVA
Prenos moči	električni prenos
Pogonski motorji portala	KALMAR moči 30 kW
Pogonski motorji dvižnega pogona	KALMAR moči 200 kW
Pogonski motorji mačka	KALMAR moči 30 kW
Skupna masa	141.400 kg
Dvižna zmogljivost	40.000 kg
Dvižna višina	5 + 1 (število kontejnerjev v višino) oz. 18 metrov
Hitrost vožnje portala	130 m/min
Hitrost vožnje mačka	70 m/min
Hitros dviga in spuščanja brez obremenitve	52 m/min
Hitros dviga in spuščanja z obremenitvijo	26 m/min
Barva dvigala	oranžna
Gume	dobre
Poškodbe	Ne

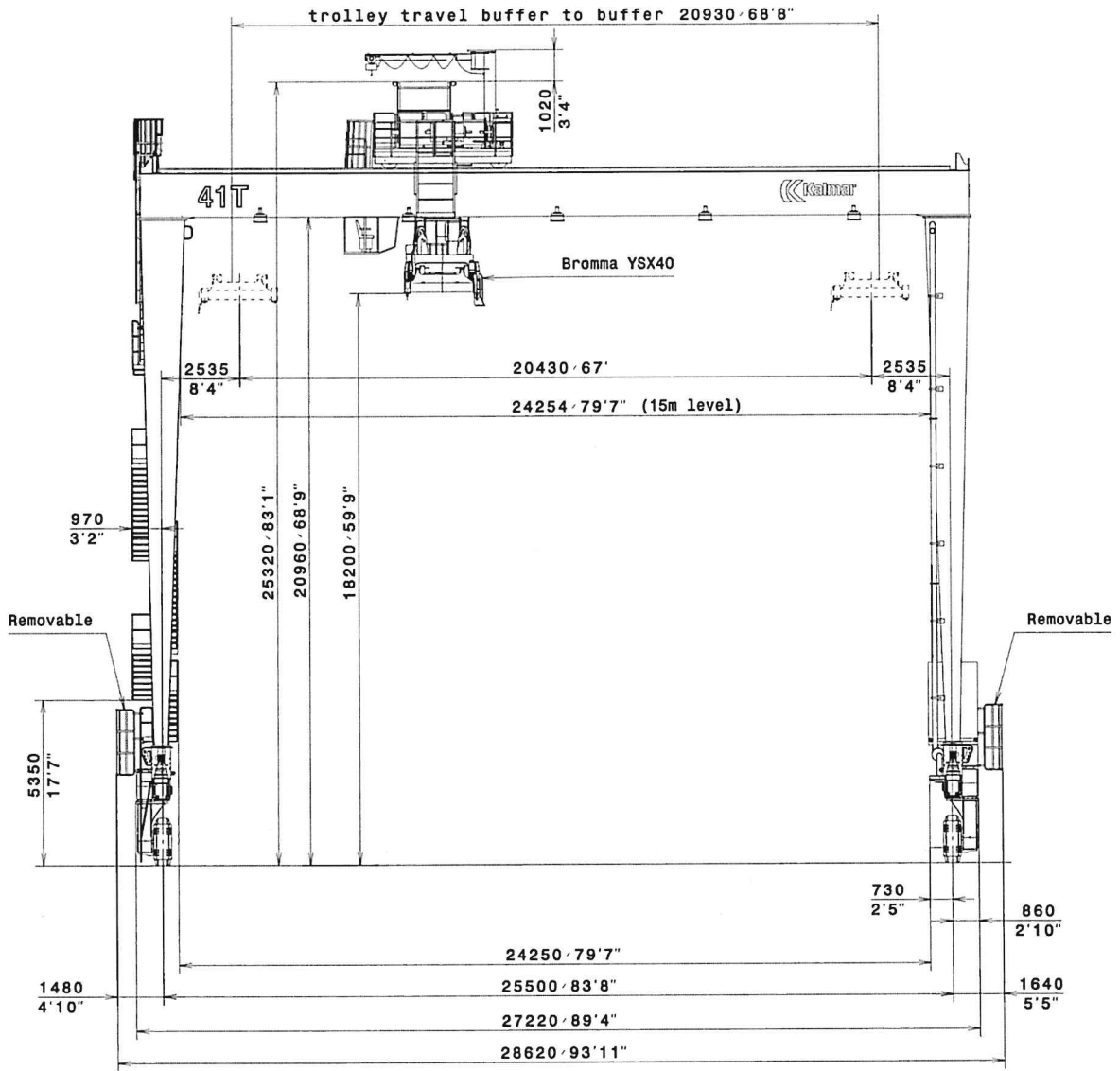

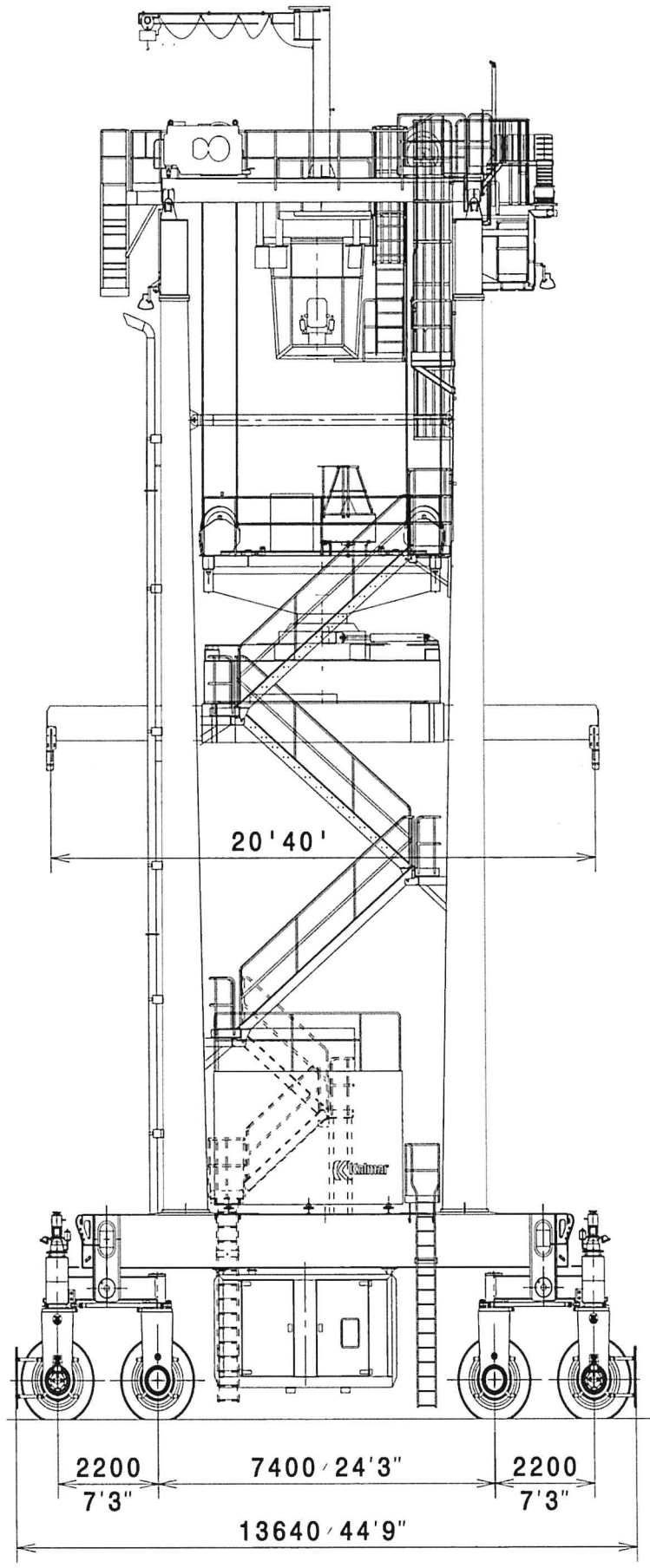

Oprema, ki je predmet zbiranja ponudb, je naprodaj kot celota najugodnejšemu ponudniku. Cena je poštena tržna cena z vključenim DDV.

2. Lokacija opreme in njen ogled:

Oprema, ki je predmet poziva za podajo ponudb, se nahaja na območju koprskega pristanišča, ki predstavlja območje Carinske cone Luke Koper, ki je pod posebnim carinskim režimom.

Ogled opreme je možen od dne 19.02.2024 do dne 21.02.2024 med 09:00 in 13:00 uro. Pred ogledom opreme pokličite kontaktno osebo Škerjanc Gregor/Benčič Bojan, tel. 05/6656 851.

3. Pogoji prodaje:

- Prednost pri nakupu opreme ima ponudnik, ki odkupi opremo v celoti (2 kosa),
- Oprema se proda kupcu, ki zanjo ponudi najvišjo ceno,
- Oprema se prodaja po načelu videno – kupljeno. Kakršnikoli ugovori dejanske ali pravne narave in/ali zahtevki zoper Luko Koper d.d. niso mogoči in so izrecno izključeni,
- V ponudbi mora biti navedeno, da je ponudba za odkup opreme podana po sistemu videno – kupljeno,
- Kupec je dolžan ponuditi tudi ustrezno ponudbo za odkup rezervnih delov na zalogi (glej seznam v prilogi št. 1) po minimalni odkupni ceni 3.500,00 EUR.
- Kupcu, ki za opremo ponudi najvišjo ceno, se izda račun, v roku petih dni od izvedbe izbire najugodnejšega ponudnika, skladno s pogoji prodaje, kakor so navedeni v tem pozivu za podajo ponudb glede nakupa opreme,
- Prevzem opreme s strani kupca se izvrši po plačilu kupnine, ki jo mora kupec plačati v roku 15 dni od prejema računa za nakup opreme,
- Vsi davki, prispevki in morebitne druge dajatve bremenijo kupca,
- Ponudnik v ponudbi prevzema vse morebitne stroške povezane z iznosom opreme iz območja Carinske cone Luke Koper, oz. območja pod carinskim nadzorom Republike Slovenije ali držav članic Evropske skupnosti,
- Vse kršitve glede prevzema opreme in njenim iznosom iz območja Prosto carinske cone Luke Koper, oz. območja pod carinskim nadzorom Republike Slovenije ali držav članic Evropske skupnosti gredo v izključno breme kupca. Kolikor bi moral prodajalec karkoli plačati iz tega naslova, mu je kupec to dolžan povrniti na njegov prvi poziv,
- Izvajalec je dolžan za morebitne nevarne odpadke (olja, maziva, ipd.), ki so predmet nakupa, urediti odvoz in zagotoviti evidenčne liste za nevarne odpadke skladno z veljavno zakonodajo RS.

4. Zahteve, ki jih mora ponudnik zagotoviti

Iz povpraševanja mora bit razvidno naslednje:

- Cena za komplet 2 kosa mostno dvigalo [EUR),
- Cena na kos (EUR/kos),
- Pariteta FCA LUKA KOPER (Pomol 1.)
- Čas pričetka del,
- Čas trajanja priprav za odvoz,
- Čas izvedbe naklada na prevozno sredstvo ,
- Potrebno območje delovišča, prostor okoli dvigal za naklad,
- Predstavitev postopka naklada in odvoza,

- Predložiti zavarovanje v višini 500.000 EUR za primer škodnih dogodkov in morebitne gospodarske škode,
- S kakšno opremo/ dvigali se bo izvajal naklad (podati nazive in nosilnosti dvigal),
- Morebitne stroške preverb statike obale zaradi možne postavitve dvigal za potrebe naklada nosi izvajalec,
- Ureditev dovolilnic za vstop delavcev v Luko ter za vnos in iznos opreme v luko in iz nje. Vsi stroški v zvezi s tem so na strani izvajalca.
- Izvajalec mora zavarovati delovišče (varovalna ograja, varnostne oznake, svetilni znaki,...)
- Izvajalec mora prijaviti delovišče in delo na višini,
- Izvajalec mora poskrbeti za izvedbo požarne straže na delovišču,
- Izvajalec mora izdelati varnostni načrt in koordinatorja.

Interes Luke Koper d.d. je, da se dela izvedejo skladno s pravili stroke v čimkrajšem času in ne dlje kot 90 koledarskih dni in z minimalno porabo površin pristanišča. Po izteku 90 koledarskih dni se kupcu zaradi zamude pri odvozu zaračuna penale v višini 20.000 EUR za vsak začetni mesec zamude.

V ponudbi je potrebno:

- Izdelati kratko poročilo, kako in s čim se planira izvedba del, kako in kam se bo odlagal pomožni material za naklad in kako se bo vršil odvoz opreme iz Luke,
- Koliko časa potrebujete za dela (terminski plan),
- Koliko časa potrebujete za naklad in odvoz (terminski plan),
- Predvideti izdelavo varnostnega načrta.

Omejitve:

- Delo na terminalu mora potekati nemoteno. V času demontaže se bo vršilo nakladanje ladij, vagonov, prikolic,... zato je potrebno upoštevati vsa varnostna priporočila,
- V izrednih primerih se bo zaradi potrebe delovnih procesov moralo prekiniti z deli,
- Onemogočiti razlitje olja in drugih nevarnih tekočin iz prodane opreme na delovišču in v morje. V primeru razlitja in onesnaženosti morja nosi stroške čiščenja izvajalec.

5. Način oddaje ponudbe

Prosimo, da nam ponudbo dostavite v zapečatenem ovitku s pripisom:

»NE ODPIRAJ - PONUDBA ZA NAKUP KONTEJNERSKEGA MOSTNEGA DVIGALA RTG - KALMAR TS-31 IN TS-32«

najkasneje do 06.03.2024 do 12:00 ure na naslov:

LUKA KOPER d.d.

Področje nabave in vzdrževanja (Majk Drobnič)

Vojkovo nabrežje 38

6501 KOPER, Slovenija

Pozneje prispelih ponudb ne bomo obravnavali. Luka Koper d.d. si pridržuje pravico, da ne izbere nobene od prispelih ponudb za nakup.

6. Pravna narava poziva za oddajo ponudb glede nakupa opreme

Ta poziv za oddajo ponudb glede nakupa opreme ni zavezujoč za Luko Koper d.d., zaradi česar si pridružuje pravico, da ne izbere nobene izmed prispelih ponudb.

Vnaprej se vam zahvaljujemo za vašo ponudbo in vas lepo pozdravljamo.

Pripravil:

MAJK DROBNIČ
Samostojni strokovni delavec



DARKO PAHOR
Vodja področja nabave



Priloga št. 1:

Seznam rezervnih delov

Material	Opis	Blag.sk.	Blag.sk.
1000917	STIKALO PROTI TRKU ZA RTG KALMAR SCHMERSAL MV6H330-11Y-M20	10007	Rez. deli dvigala
1002310	KLJUČAVNICA VARNOSTNA PODEST TS KALMAR TELEMECAN-XCSE7312	10007	Rez. deli dvigala
2002218	VRV JEKLENA FI 26X51M D.K.PL.RTG KALMAR	20016	Jeklene vrvi
2002219	VRV JEKLENA FI26X56,59M L.K.PL.RTG KALMAR	20016	Jeklene vrvi
2002230	VRV JEKLENA FI26X58,11M L.K.PL.RTG KALMAR	20016	Jeklene vrvi